

SoundSystem



True 6 Channel + Digital In & Out

Manuale Italiano

Versione 1.0, aggiornata al 04.07.01

Dichiarazione di conformità CE

Noi:

TerraTec Electronic GmbH · Herrenpfad 38 · D-41334 Nettetal

dichiariamo con la presente che il prodotto:

SoundSystem SiXPack 5.1 +

oggetto di questa dichiarazione, risponde alle seguenti norme e documenti normativi:

1. EN 55022

2. EN 50082-1

È previsto che il prodotto venga impiegato in base alle seguenti condizioni di utilizzo e nei seguenti locali:

abitazioni, unità commerciali nonché piccole aziende

Questa dichiarazione è rilasciata in base:

ai certificati di collaudo del laboratorio di prova EMV



TerraTec® ProMedia, SoundSystem Gold, SoundSystem Maestro, SoundSystem Base1, AudioSystem EWS®64, AudioSystem EWS®88, Audiosystem EWX 24/96, AudioSystem EWS®96 M, SoundSystem DMX, SoundSystem DMX Xfire, phono PreAmp, phono PreAmp Studio, XLeRate, XLeRate Pro, Base2PCI, TerraTec 128iPCI, TerraTec 512i digital, TerraTV+, TerraTV Radio+, TerraTValue, TValue Radio, VideoSystem Cameo 400 DV, m3po, M3PO go, WaveSystem, MIDI Smart e MIDI Master Pro sono marchi di fabbrica della ditta TerraTec® Electronic GmbH Nettetal.

Le denominazioni software e hardware citate nella presente documentazione sono, nella maggior parte dei casi, altresì marchi registrati, quindi soggetti alle disposizioni di legge.

©TerraTec® Electronic GmbH, 1994-2001. Tutti i diritti riservati (04.07.01).

Tutti i testi e le illustrazioni sono stati elaborati con la massima cura. Tuttavia, la TerraTec Electronic GmbH e i suoi autori declinano ogni responsabilità legale o di altro genere per eventuali dati sbagliati e per le relative conseguenze. Ci riserviamo il diritto di apportare modifiche tecniche.

Tutti i testi della presente documentazione sono tutelati dai diritti d'autore. Tutti i diritti riservati. Nessuna parte di questa documentazione può essere riprodotta, senza previo consenso scritto degli autori, in qualsiasi forma, vuoi fotocopie, microfilm o altri processi, né trasferita in una lingua/forma utilizzabile dal computer. Sono riservati anche i diritti di riproduzione tramite conferenza, radio e televisione.

Indice

Installazione	8
Breve panoramica.....	8
Struttura della scheda	9
Collegamento di una scheda figlia Wavetable.....	10
Montaggio della scheda.....	11
Installazione del driver	13
Installazione sotto Windows 98 SE.....	14
Disinstallazione dei driver sotto Windows 98SE	17
Driver installato – ecco cosa si visualizza	18
Installazione sotto Windows ME.....	19
Disinstallazione dei driver sotto Windows ME.....	22
Driver installato – ecco cosa si visualizza	23
Installazione sotto Windows 2000.....	24
Disinstallazione dei driver sotto Windows 2000	28
Driver installato – ecco cosa si visualizza	28
Allacciamento e uso della scheda	30
Struttura della scheda	30
Le uscite linea.....	31
Aspetti fondamentali.....	31
Cuffie	32
6 Altoparlanti	33
Posizione degli altoparlanti per un sound tridimensionale ottimale.....	33
Le prese interne delle boccole di uscita.....	34
L'ingresso linea	35
Aspetti fondamentali.....	35
Collegamento e registrazione di un giradischi	35
Prese interne della boccola d'ingresso	36
L'ingresso microfono	37
Aspetti fondamentali.....	37
Malintesi	38
Preso interna dell'ingresso microfono.....	38

L'uscita digitale.....	39
Aspetti fondamentali	39
La protezione anticopia	40
Back-up	40
Ingresso digitale	41
Aspetti fondamentali	41
L'ingresso digitale esterno.....	41
Aspetti fondamentali	41
L'ingresso digitale interno	41
Aspetti fondamentali	42
Indicazioni generali sugli ingressi digitali	42
Importante	43
Collegamenti analogici audio CD.....	45
Aspetti fondamentali	45
L'ingresso AUX	46
Aspetti fondamentali	46
Allacciamento Wavetable e sintetizzatore interno	47
Per il Wavetable integrato e per il futuro della sintesi del sound.	47
Il driver MIDI	48
Interfaccia joystick / MIDI.....	49
Aspetti fondamentali	49
MIDI.....	49
La commutazione dell'interfaccia MIDI	50
SoundSystem SiXPack 5.1 + ControlPanel.....	51
La finestra di riproduzione	51
La finestra delle sorgenti	52
La finestra di registrazione	53
La finestra digitale	54
La finestra equalizzatore	55
La finestra MIDI	55
Impostazioni 3D.....	56
Altro	57

Caricamento e Memorizzazione	57
Tasti di scelta rapida– gli hotkey.....	58
Panoramica software aggiuntivo	59
Corso intensivo di WinDVD	60
Utilizzo di WinDVD.....	60
Controlli di WinDVD	64
Finestra Video	68
Barra di stato.....	68
Corso intensivo di Musicmatch Jukebox.....	69
Il lettore.....	69
Il registratore	69
Dai bellezza, masterizza!	71
Non solo per i cacciatori, ma anche per i collezionati	72
Sempre uguale, seppur distinto.....	72
Emagic Logic Fun – sequenziatore	73
Player 3D– ascoltare nella dimensione tridimensionale	74
3D Demo.....	76
La cartella HOTSTUFF	77
Appendice.....	78
FAQ – Domande frequenti e relative risposte	78

Buon giorno!

Siamo lieti che anche Lei abbia deciso di acquistare una scheda audio della TerraTec e ci congratuliamo per la Sua scelta: il SiXPack 5.1 + è un articolo di grande valore che esprime lo “Stato dell’Arte” della tecnica delle schede audio. Acquistando questo prodotto si è scelto un acceleratore audio tridimensionale che saprà entusiasmarvi anche per le sue capacità in relazione all’I/O digitale e MIDI. Siamo infatti convinti che il SoundSystem, visti i nuovi sviluppi della cinematografia possieda funzionalità molto utili e soprattutto diventerà tantissimo.

Acceleratore audio a 6 canali e I/O digitale senza pari

Quello che avete sempre cercato: il “Surround-Sound” da 2, 4 o 6 (5.1) altoparlanti diventa possibile grazie al connubio di SiXPack 5.1 + e WinDVD. In alternativa potete godervi il Sound ineguagliabile della versione 5.1 con le cuffie: giusto per mantenere delle buone relazioni di vicinato. Se già possedete un decoder digitale, SiXPack 5.1 + vi consente inoltre di affinare il segnale digitale tramite l’uscita digitale ottica.

Ascoltare, rimanere sbalorditi ed entusiasinarsi

Per i giocatori accaniti SiXPack 5.1 + A3D, offre EAX 1.0/2.0 e simili in cuffia o in alternativa da 2 o 4 altoparlanti. La tecnologia Sensaura 3D garantisce, grazie alle ingegnose routine DSP un Sound ottimale per qualsiasi configurazione di altoparlanti. Grazie alle tecnologie chiave Sensaura, Multidrive, MacroFX ed EnvironmentFX, DirectSound3D, A3D e EAX 1.0/2.0 vengono accelerate a velocità ultrasonica e i giochi che non ammettono compromessi non sono più solo un pio desiderio: la CPU ne sarà grata. MacroFX, ad esempio, rappresenta i suoni nell’ambiente circostante in modo completamente diverso rispetto a quanto finora possibile.

Digitale: in ingresso e in uscita

L’ingresso ottico digitale di SiXPack 5.1 + può sincronizzarsi anche su 32, 44.1 e 48kHz e riconosce automaticamente di cosa si tratta. Il ControlPanel (pannello di controllo) fornisce con prontezza le indicazioni sullo stato attuale dell’ingresso digitale, come Pre-Emphasis (preenfasi) e Copy-Protection (protezione anticopia).

L’uscita digitale mantiene con 48kHz il collegamento con l’esterno e consente la connessione a registratori DAT, MiniDisc e ad altri dispositivi. Dimostra la propria flessibilità quando WinDVD inoltra il flusso AC3 (ad es. Dolby Digital) senza penalizzazioni all’uscita digitale.

MIDI. DLS.

Mille voci, per la precisione 1024, sono a disposizione del “direttore d’orchestra” MIDI. 8MB e non un Sample di meno aspettano gli arrangiamenti degli utenti; inoltre il supporto di DLS 1.0 consente di sostituire il Sound-Set con la propria formazione preferita. Risuoneranno anche le trombe di Gerico se si presentano in formato di un Sound Set DLS: è sufficiente caricare e avviare.

Hardware. Extra. Dettagli.

Non è un mistero che i due ingressi CD disaccoppiati (ad es. per masterizzatore e CD-ROM) con riduzione del disturbo appositamente preinserita, amplificatore cuffie e connettore Wavetable sono extra ai quali presto non vorrete più rinunciare. A mettere ordine e silenzio ci pensano un rapporto segnale/disturbo di -97dB e risposte in frequenza lineari che si possono forzare solamente con l'equalizzatore.

ControlPanel. Software. Ecc.

Grazie al ControlPanel, chiaro e intuitivo, avrete in mano lo strumento per configurare proprio come volete SiXPack 5.1+. Le impostazioni effettuate si salvano con estrema semplicità e si possono ricaricare altrettanto facilmente all'occorrenza.

Potete iniziare a lavorare con il software che preferite in base ai vostri interessi e alle vostre preferenze. WinDVD fa rivivere l'atmosfera del cinema, mentre Musicmatch Jukebox masterizza, decodifica e codifica!! Grazie al sequenziatore audio e MIDI Emagic Logic Fun è possibile elaborare musica in modo professionale e creare file MP3.

2 anni di garanzia, assistenza telefonica e per e-mail, sostituzione diretta dell'hardware presso la TerraTec in caso di difetti sono chiaramente compresi nel prezzo.

SoundSystem SiXPack 5.1+ di TerraTec. Feel the Power of Sound!

... Il Vostro TerraTec Team!

Installazione

L'installazione del SoundSystem SiXPack 5.1 + non dovrebbe costituire alcun problema grazie all'impiego della più attuale tecnologia PCI e Plug&Play. Se si è già proceduto all'installazione di componenti hardware e software sotto Windows si può procedere in tutta tranquillità anche all'installazione della scheda.



Breve panoramica

Per gli esperti che vanno veloci un breve riepilogo:

- Il SoundSystem SiXPack 5.1 + è una scheda PCI (come altre che probabilmente avete già visto) dotata di una piastra slot con la porta MIDI/Giochi e dovrebbe essere installata il più possibile lontano dalla scheda grafica (schede grafiche) o dal controller SCSI.
- Niente panico: il cavo di collegamento per l'ingresso digitale sulla scheda è sicuro contro l'inversione di polarità.
- È necessario almeno 1 IRQ.
- È necessaria alcuni intervalli di indirizzi liberi (di norma non costituisce un problema).
- L'installazione dei driver sotto Window è quella standard, i driver si trovano sul CD-ROM di SixPack 5.1 + allegato.
- Dopo aver installato i driver dare un'occhiata, come di solito, a Gestione periferiche e controllate l'eventuale presenza di punti esclamativi, indice di problemi.

Consiglio. L'alternativa particolare: prima il software poi l'hardware! In particolare ci teniamo a indicarvi una variante d'installazione che si adatta ottimamente per preparare un sistema Windows alla prossima installazione di una SiXPack 5.1 +



PRIMA dell'installazione della scheda nel PC avviare un particolare programma di setup: l'operazione è possibile, da un lato, tramite l'avvio automatico (il file **AUTORUN.EXE** si trova nella directory principale del CD-ROM di SiXPack 5.1 +) sotto la voce "installazione driver"; dall'altro, in modo tradizionale, in base al seguente percorso:

Per Windows 2000 / Me / 98SE:

<CD>:\Drivers\Wdm\SETUP.EXE

Solo successivamente installare la scheda.

Questa è la spiegazione breve. Di seguito invece si trova una descrizione dell'installazione corredata di illustrazioni.

Struttura della scheda

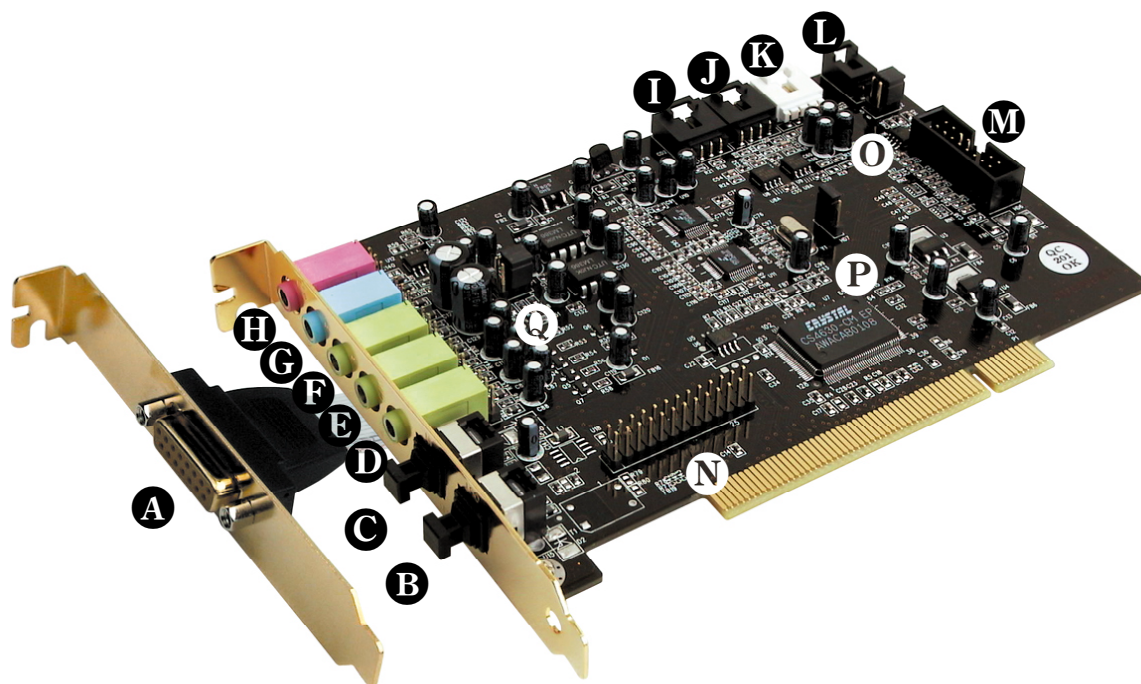

- | | |
|---|---|
| A Game- /MIDI Port (Porta giochi / MIDI) | B Digital In (Ingresso digitale) |
| C Digital Out (Uscita digitale) | D Line Out 3 (Uscita linea 1) |
| E Line Out 2 (uscita linea 1) | F Line Out 1 (Uscita Linea 1) |
| G Line In / Headphone Out (Ingresso linea/uscita cuffie) | H Mic In (Ingresso microfono) |
| I CD In 1 (Ingresso CD 2) | J CD In 2 (ingresso CD 2) |
| K Aux In (Ingresso Aux) | L Digital In (Ingresso digitale) |
| M Connettore porta giochi | N Wavetable Xtension |
| O Jumper Jp2 | P Jumper JP3 |
| Q Jumper JP1 | |

Collegamento di una scheda figlia Wavetable

Se possedete un modulo Wavetable indipendente, ad es. WaveSystem di TerraTec, un modulo di una precedente scheda TerraTec (ad es. della serie Maestro) oppure DB50-XG della Yamaha, lo potete utilizzare anche per SoundSystem SiXPack 5.1 +. Allo scopo è sufficiente collegare il connettore a 26 poli con l'attacco che riporta la scritta "CN2" (Wavetable Xtension) di SiXPack 5.1 +. **Fare attenzione che tutti i pin del connettore siano collegati con il modulo Wavetable.** Entrambe le serie di attacchi devono essere allineate.

Attenzione.

I segnali di una scheda figlia collegata all'attacco Wavetable corrono insieme al segnale AUX. Non sono infatti separati elettricamente. Si dovrebbe dunque evitare un funzionamento in contemporanea se possibile. Se si collegano poi altri due periferiche a "una linea", bisogna tener conto di una perdita di livello significativa delle rispettive periferiche. Inoltre, si declina ogni responsabilità in relazione al fatto che, alla lunga, un tale funzionamento non si ripercuota negativamente sulle periferiche interessate.



Il volume del modulo Wavetable si regola successivamente dal ControlPanel tramite il regolatore "AUX".

Per ulteriori indicazioni consultare il capitolo "Allacciamento Wavetable e sintetizzatore interno" (Pagina 46).

Montaggio della scheda

Prima di montare la scheda assicurarsi di aver collegato, all'occorrenza, delle estensioni, come un modulo Wavetable (ulteriori informazioni a riguardo si trovano a pag. 47 e segg.). Un montaggio successivo rende le cose davvero complicate.

Prima di montare la scheda audio nel computer, fare attenzione agli aspetti particolari della sua configurazione. Consultare inoltre le informazioni d'installazione contenute nei manuali relativi al computer e alle schede aggiuntive.

Se ci si attiene alle seguenti avvertenze, il montaggio dovrebbe avvenire senza problemi.

Se comunque dovessero insorgere difficoltà, leggere di nuovo con attenzione il capitolo corrispondente di questa documentazione.

Se a questo punto il sistema non dovesse ancora funzionare, il nostro numero verde di assistenza è a completa disposizione. Il numero di telefono e gli orari si trovano sul certificato di accompagnamento per l'assistenza.

Innanzitutto verificare l'integrità del pacchetto.

La fornitura comprende almeno:

- 1 scheda PCI TerraTec SoundSystem SiXPack 5.1 +
- 1 piastra slot per estensione porta MIDI / giochi
- 1 CD ROM di installazione e del driver
- 1 cavo audio (un cavo digitale per CD-ROM a 2 pol.)
- 1 Scheda di registrazione con numero di serie prodotto
- 1 Certificato di accompagnamento per l'assistenza

Inviarci prima possibile la scheda di registrazione oppure registrarsi via Internet all'indirizzo <http://www.terratec.net/register.htm>. È importante per ricevere assistenza e poter comunicare con il numero verde.

Avvertenza di sicurezza

Prima di aprire l'apparecchio staccare il cavo di alimentazione dalla presa dell'impianto elettrico e dalla presa sul PC!



E ora procediamo passo per passo:

- Spegnere il computer e tutti gli apparecchi periferici allacciati come la stampante e il monitor. Inizialmente lasciare il cavo di alimentazione collegato, in modo che il computer sia a massa.
- Toccare la piastra di metallo sul lato posteriore del sistema per mettere il proprio corpo a massa e liberarsi dell'elettricità statica. Rimuovere poi il cavo di alimentazione.
- Ora rimuovere il coperchio di alloggiamento del PC.
- Cercare due slot liberi posizionati uno accanto all'altro, uno dei due deve comunque essere uno slot PCI; quindi svitare le viti con le quali sono fissate le coperture degli slot per poter rimuovere queste ultime. Per consentire un funzionamento ottimale della scheda audio, selezionare se possibile due slot che non siano direttamente accanto ad una scheda già installata, poiché alcune schede, come ad esempio quelle grafiche, possono emettere segnali che hanno un effetto di disturbo sulla scheda audio.
- Estrarre con cautela la scheda dall'imballo ed afferrarla ai bordi con una mano, mentre con l'altra si tocca la superficie metallica del PC. In questo modo si assicura che la carica elettrostatica del proprio corpo venga scaricata completamente attraverso il calcolatore e non venga caricata la scheda audio. Non toccare assolutamente i componenti della scheda.
- Collegare l'estensione porta MIDI/giochi (e all'occorrenza una scheda figlia Wavetable e altre periferiche audio interne) con la scheda. A questo riguardo seguire le indicazioni di installazione corrispondenti.
- Allineare il supporto posteriore della scheda audio allo slot di espansione in modo che la fascia di allacciamento di colore oro della scheda si trovi esattamente sopra lo zoccolo dello slot.
- Inserire la scheda nello slot. In determinate circostanze potrebbe essere necessario inserire la scheda con forza nello slot, in modo da ottenere un collegamento appropriato. Procedere comunque con cautela e porre estrema attenzione all'allineamento preciso dei contatti, poiché altrimenti la scheda madre o la scheda audio possono essere danneggiate.
- Fissare la scheda audio con la vite tolta dallo sportello dello slot.
- Inserire ora l'estensione porta MIDI/giochi nel secondo slot disponibile e fissarla con la vite tolta dallo sportello dello slot.

Collegare quindi l'uscita audio analogica o, se presente, quella digitale dell'unità CD-ROM ai rispettivi attacchi della scheda audio (in dotazione il cavo di collegamento ingresso digitale della scheda audio con l'uscita digitale dell'unità CD-ROM). (A questo proposito leggere anche il capitolo "Collegamenti analogici audio CD" a pagina 44 e "Ingresso digitale" a pagina 41).

Quindi rimontare il coperchio dell'alloggiamento.

Collegare gli altoparlanti o l'impianto stereo alla scheda audio. (A riguardo leggere anche il capitolo "Allacciamento e uso delle scheda" a pag. 29).

- Ricollegare il cavo di alimentazione e tutti gli altri cavi. Assicurarsi che gli altoparlanti o l'impianto stereo siano regolati su volumi bassi. Ora riaccendere il calcolatore.
- Proseguire quindi con il capitolo "Installazione del driver" (pagina 13).

Installazione del driver

SoundSystem SiXPack 5.1 + viene attualmente fornito con i driver per i sistemi operativi Windows 98SE, Me e Windows 2000. Prima dell'installazione si dovrebbe definire il sistema operativo che si intende utilizzare. Per sapere quale sistema operativo si sta utilizzando e qual è il numero di versione è sufficiente guardare nel pannello di controllo sotto "Sistema".

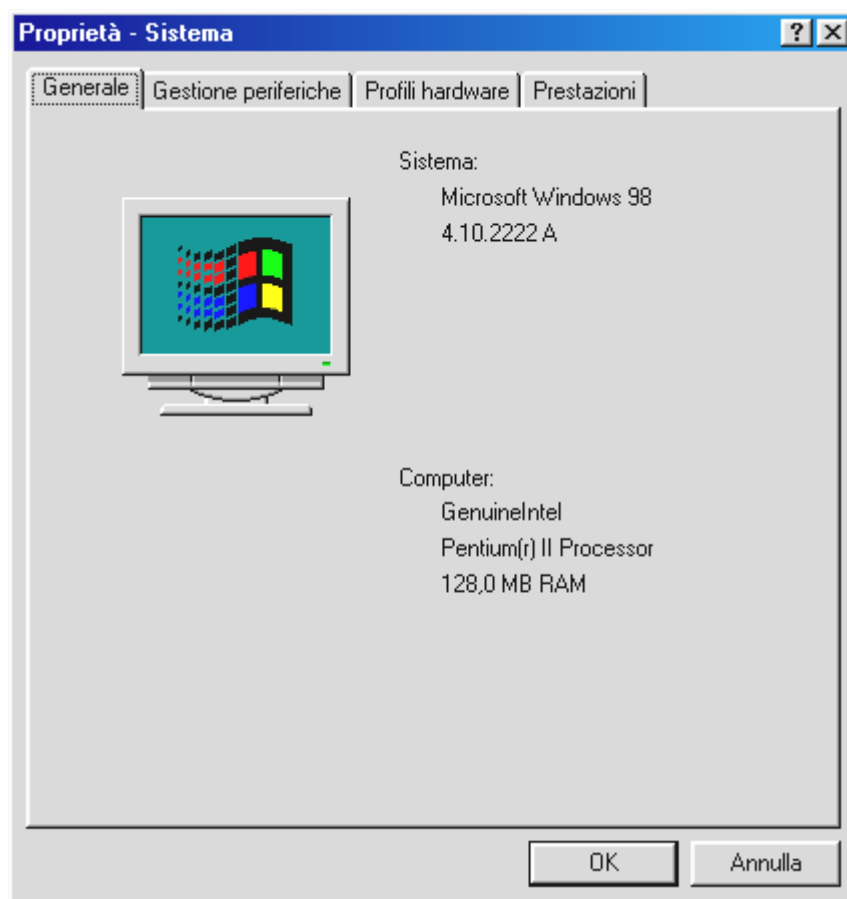

Ad esempio si può leggere Windows98 SE.

Nelle seguenti descrizioni d'installazione driver, l'abbreviazione <CD> indica la lettera dell'unità, attribuita all'unità CD-ROM, nella quale è inserito il CD-ROM SiXPack 5.1 + CD-ROM.

Installazione sotto Windows 98 SE.

Una volta installato SoundSystem SiXPack 5.1 +, Windows 98SE riconosce la scheda come un nuovo componente hardware e visualizza la seguente schermata.



Fare clic su "Avanti".

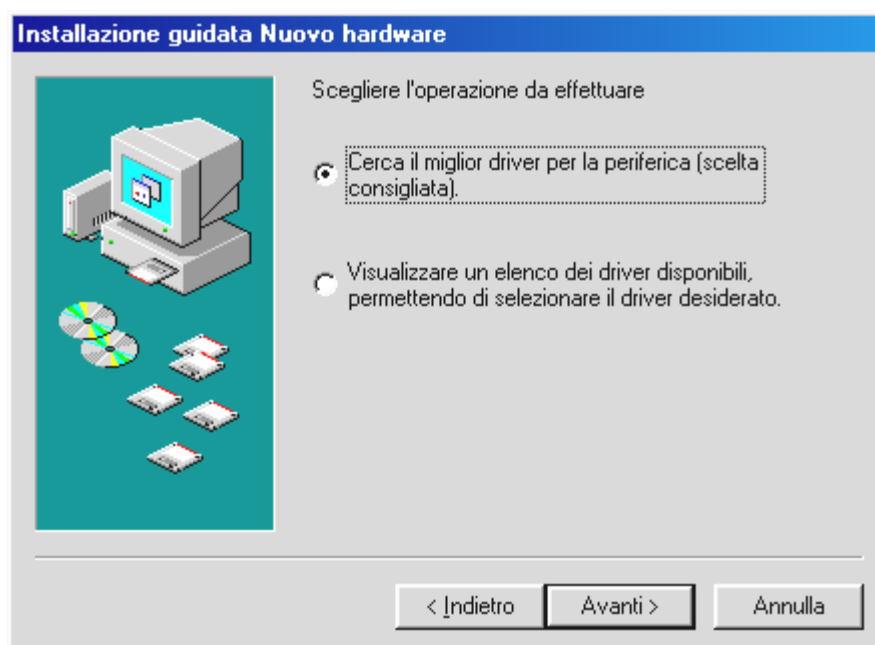

Selezionare "Cerca il miglior driver per la periferica (scelta consigliata)" e fare clic su "Avanti".

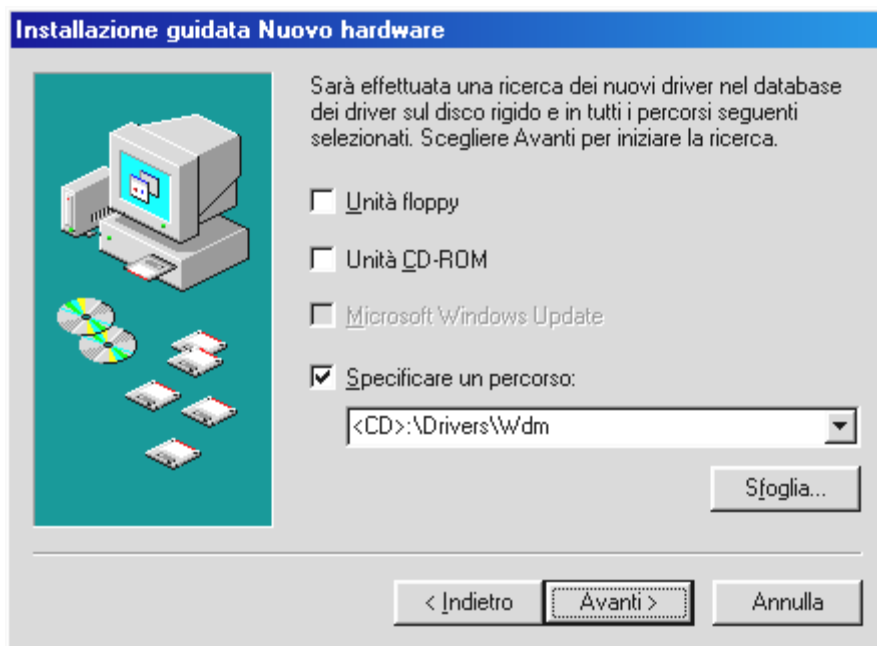

Immettere il percorso <CD>: \Drivers\Wdm\ e fare clic su "OK". In alternativa è possibile selezionare il percorso per il driver migliore di SiXPack 5.1 + anche con il mouse, facendo clic su "Sfogli...".



Anche questa schermata deve essere confermata con "Avanti".



Infine fare clic su "Fine".

Windows procede quindi all'installazione dei driver e chiude il processo con alcune finestre che si possono visualizzare. Non dovrebbe succedere nient'altro in questa fase. Se invece si riceve inaspettatamente la richiesta di fare qualcosa e non si è sicuri, di regola è bene premere il tasto di conferma.

Se Windows dovesse richiedere ancora una volta un file driver, fare rimando alla directory sopra citata del CD-ROM SiXPack 5.1 +. Inoltre può essere necessario installare anche alcune estensioni Windows (ad es. nel caso in cui si tratti della prima installazione di una scheda audio sul proprio sistema). Perciò consigliamo di tenere a portata di mano il CD Windows.

Dopo aver installato correttamente il driver è possibile caricare con la funzione di avvio automatico il software aggiuntivo.

<CD>:\autorun.exe

Seguire le istruzioni a video: in linea di principio dovrebbe andare tutto liscio. Continuare la lettura a pagina 18 .

Disinstallazione dei driver sotto Windows 98SE

Se si desidera rimuovere il driver dal sistema è meglio effettuare l'operazione *prima* della disinstallazione della scheda utilizzando il programma **setup.exe** nella cartella <CD>:\Drivers\Wdm del CD SiXPack 5.1 +.



Selezionare "Disinstallazione driver SiXPack 5.1 +"

Altrettanto semplicemente è possibile rimuovere dal sistema il relativo software aggiuntivo. Allo scopo richiamare in Pannello di controllo "Installazione applicazioni" e cercare i programmi che devono essere cancellati. Selezionarli uno dopo l'altro e fare clic su "Cambia/Rimuovi...".

Driver installato – ecco cosa si visualizza

Dopo un’installazione riuscita dei driver, ci si dovrebbe accertare dello stato di normalità del proprio sistema Windows 98SE. In Gestione periferiche si ha una panoramica dei componenti hardware installati e riconosciuti dal proprio computer. La Gestione periferiche si trova nel pannello di controllo sotto “Sistema”.

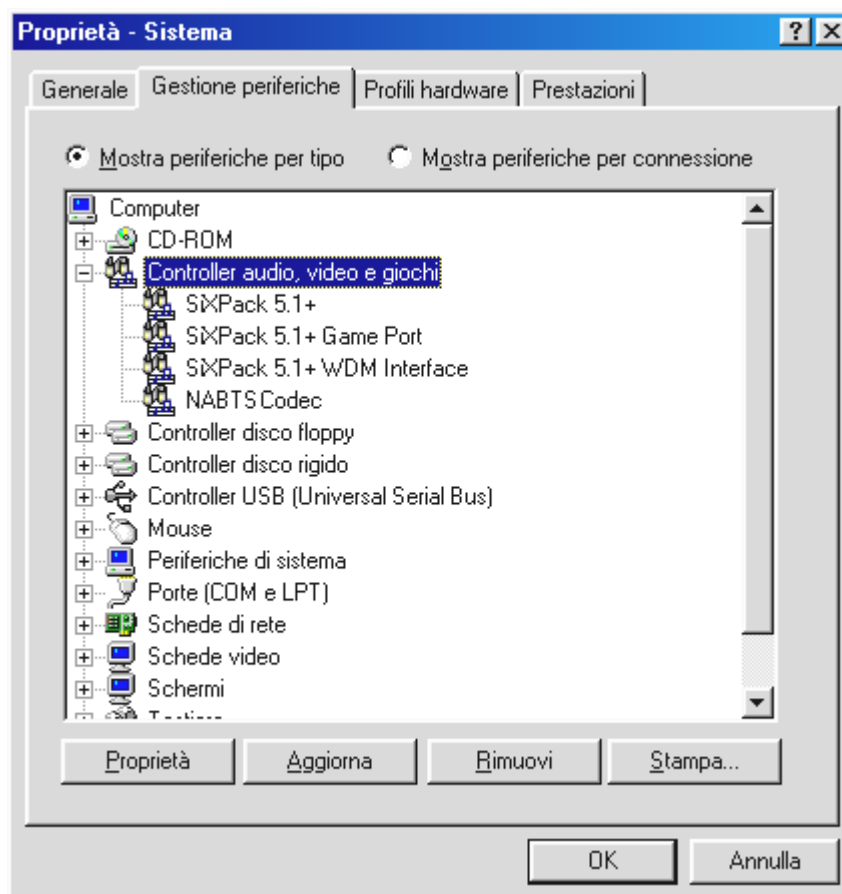

La finestra dovrebbe apparire così se tutto è installato correttamente. Nella figura, l’area “controller audio, video e giochi” è aperta. Per aprirla è sufficiente fare clic sul piccolo simbolo “+” sul lato sinistro.

Installazione sotto Windows ME

Se si è montato SoundSystem SiXPack 5.1 +, Windows Me installa innanzitutto dei driver generici presenti nel sistema operativo per SiXPack 5.1 +. Conclusa questa installazione, avviare **AUTORUN.EXE** nella directory principale del CD SiXPack e selezionare la voce di menu Installazione driver. Quindi viene avviato il programma di setup.



Selezionare "Installazione driver"

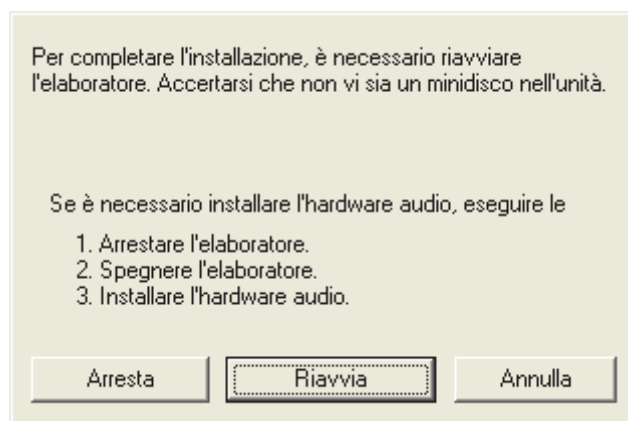

Selezionare "Riavvia"

Dopo aver riavviato il computer e dopo che l'installazione guidata nuovo hardware di Windows ME ha rilevato il nuovo hardware, si visualizza la seguente finestra.



Selezionare “Specificare il percorso del driver (proprietà avanzate)” e fare clic su “Avanti”.



Attivare la casella di controllo “Specificare un percorso:”, inserire il percorso <CD>: \Drivers\Wdm\ e fare clic su “Avanti”. In alternativa è possibile passare nella cartella corrispondente, facendo clic su “Sfoglia...”.

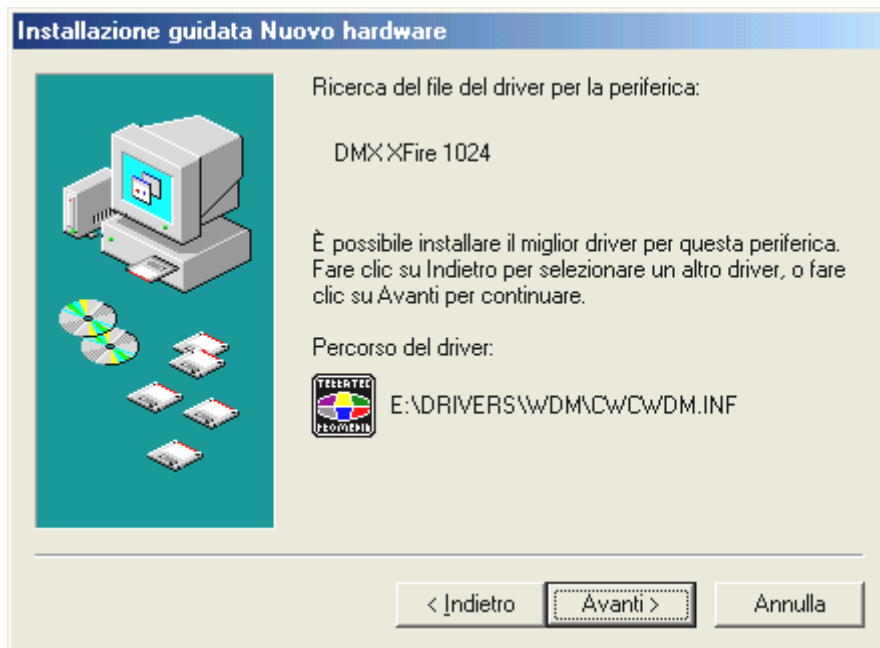

Anche questa schermata deve essere confermata con "Avanti".



Infine fare clic su "Fine".

Dopo aver installato correttamente il driver è possibile caricare con la funzione di avvio automatico il software aggiuntivo.

<CD>:\autorun.exe

Seguire le istruzioni a video: in linea di principio dovrebbe andare tutto liscio. Continuare la lettura a pagina 23 .

Disinstallazione dei driver sotto Windows ME

Se si desidera rimuovere i driver dal sistema, è meglio effettuare l'operazione *prima* di disinstallare la scheda con l'aiuto del programma di setup, che si è già utilizzato anche per l'installazione dei driver.

Avviare **AUTORUN.EXE** nella directory principale del CD SiXPack e selezionare la voce di menu "Installazione driver".

Quindi viene avviato il programma di setup.



Selezionare "SiXPack 5.1 + Disinstallazione driver"

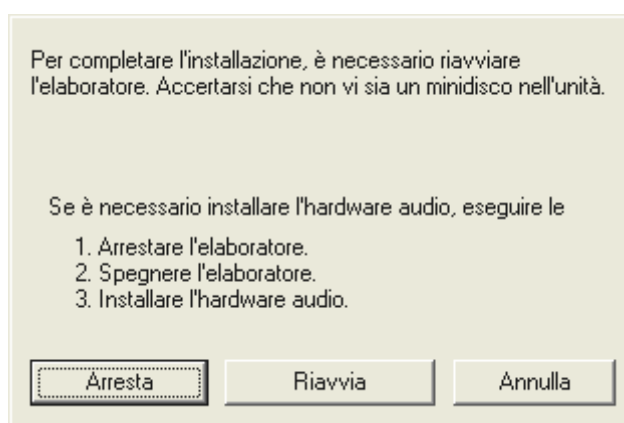

Selezionare "Arresta"

Quindi è possibile rimuovere la scheda con il PC spento oppure reinstallare i driver in modo completo, nel caso in cui fosse necessario.

Altrettanto semplicemente è possibile rimuovere dal sistema il relativo software aggiuntivo. Allo scopo richiamare in Pannello di controllo "Installazione applicazioni" e cercare i programmi che devono essere cancellati. Selezionarli uno dopo l'altro e fare clic su "Cambia/Rimuovi...".

Driver installato – ecco cosa si visualizza

Dopo un’installazione riuscita dei driver, accertarsi dello stato di normalità del proprio sistema Windows ME. In Gestione periferiche si ha una panoramica dei componenti hardware installati e riconosciuti dal proprio calcolatore. La Gestione periferiche si trova nel pannello di controllo sotto “Sistema” > “Hardware”. Fare clic quindi sulla scheda “Gestione periferiche...”.

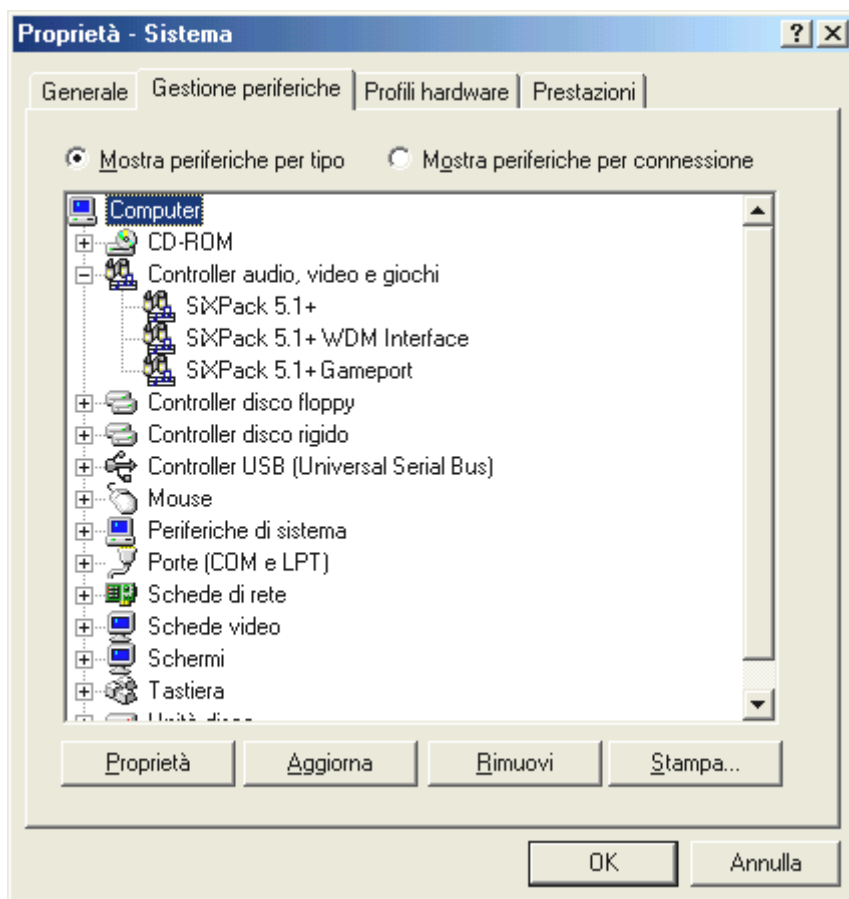

La finestra dovrebbe apparire così se tutto è installato correttamente. Nella figura, l’area “controller audio, video e giochi” è aperta. Per aprirla è sufficiente fare clic sul piccolo simbolo “+” sul lato sinistro.

Installazione sotto Windows 2000

Se si è montato SoundSystem SiXPack 5.1 +, Windows 2000 installa innanzitutto dei driver generici presenti nel sistema operativo per SiXPack 5.1 +. Conclusa questa installazione, avviare **AUTORUN.EXE** nella directory principale del CD SiXPack e selezionare la voce di menu “Installazione driver”. Quindi viene avviato il programma di setup.



Selezionare “Installazione driver”

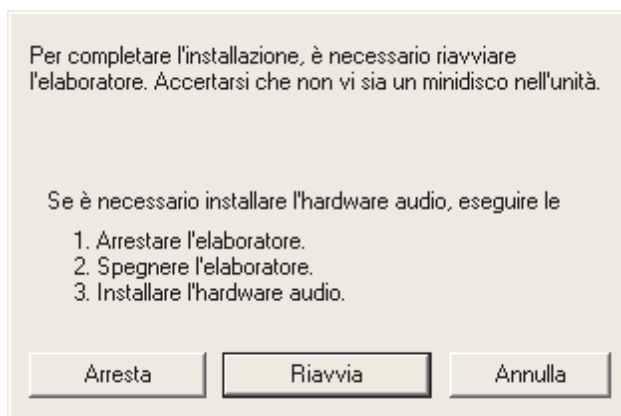

Selezionare “Riavvia”

Dopo aver riavviato il computer e dopo che l'installazione guidata nuovo hardware di Windows 2000 ha rilevato il nuovo hardware, si visualizza la seguente finestra.

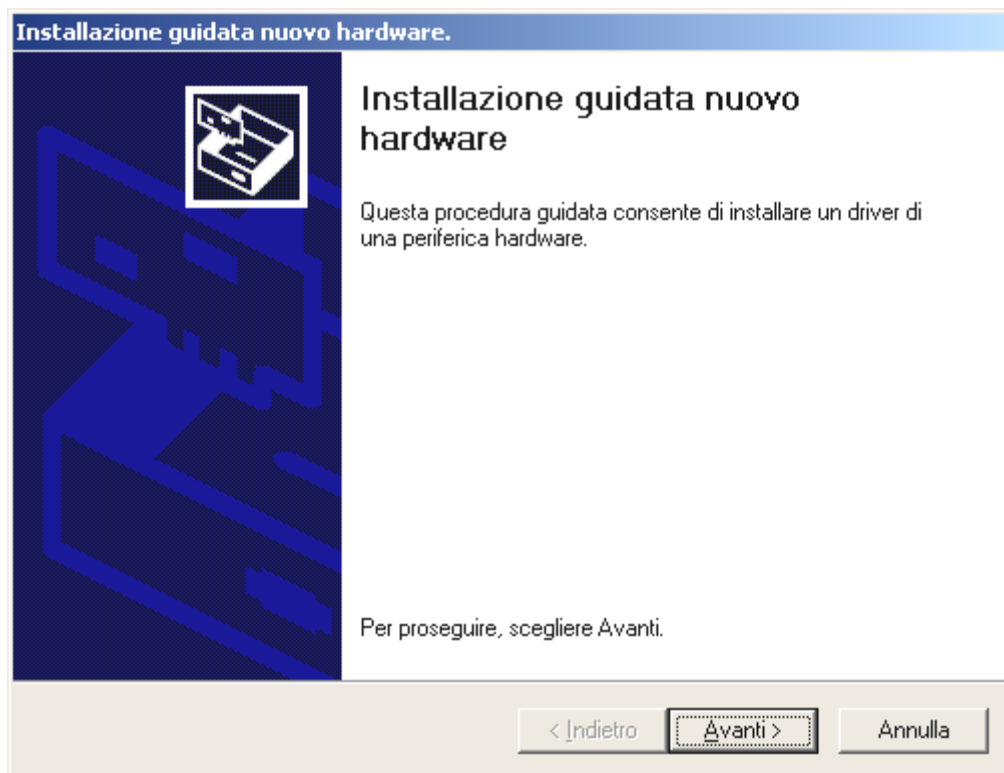

Fare clic su "Avanti".

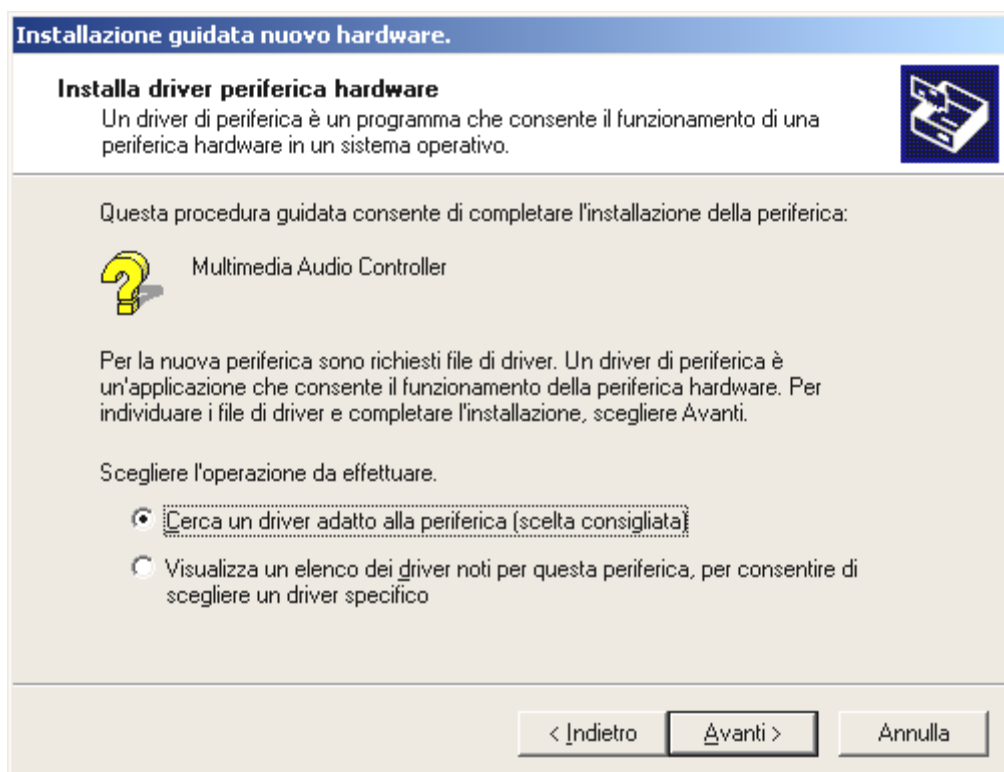

Selezionare "Cerca un driver adatto alla periferica (scelta consigliata)" e fare clic su "Avanti".

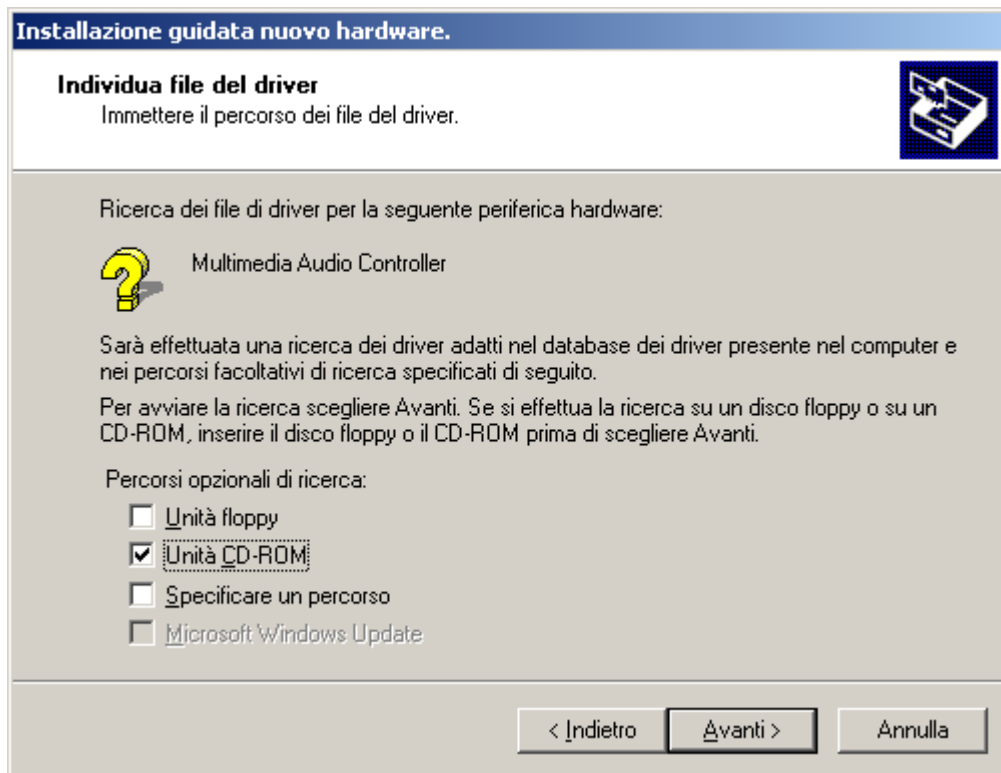

Attivare la casella di controllo "Unità CD-ROM" e fare clic su "Avanti".

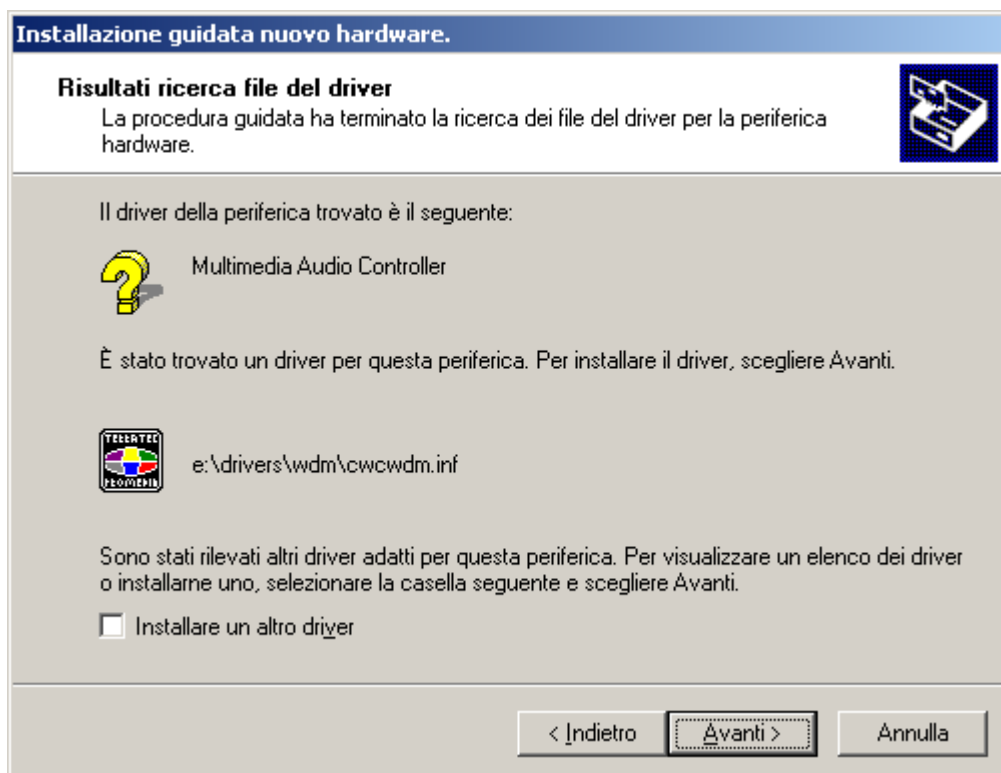

Anche questa schermata deve essere confermata con "Avanti".



Continuare l'installazione facendo clic su "Sì".

Può verificarsi nel corso dell'installazione che compaia nuovamente una finestra di dialogo come questa: si consiglia di rimanere calmi e di agire in modo ponderato dopo aver riflettuto facendo clic su "Sì".

Windows procede quindi all'installazione dei driver e chiude il processo con alcune finestre che si possono visualizzare. Non dovrebbe succedere nient'altro in questa fase. Se invece si riceve inaspettatamente la richiesta di fare qualcosa e non si è sicuri, di regola è bene premere il tasto di conferma.

Se Windows dovesse richiedere ancora una volta un file driver, fare rimando alla directory sopra citata del CD-ROM SiXPack 5.1+. Inoltre può essere necessario installare anche alcune estensioni Windows (ad es. nel caso in cui si tratti della prima installazione di una scheda audio sul proprio sistema). Perciò consigliamo di tenere a portata di mano il CD Windows.

Dopo aver installato correttamente il driver è possibile caricare con la funzione di avvio automatico il software aggiuntivo.

<CD>:\autorun.exe

Seguire le istruzioni a video: in linea di principio dovrebbe andare tutto liscio. Continuare la lettura a pagina 28.

Disinstallazione dei driver sotto Windows 2000

Se si desidera rimuovere i driver dal sistema, è meglio effettuare l'operazione *prima* di disinstallare la scheda con l'aiuto del programma di setup, che si è già utilizzato anche per l'installazione dei driver.

Avviare **AUTORUN.EXE** nella directory principale del CD SiXPack e selezionare la voce di menu "Installazione driver".

Quindi viene avviato il programma di setup.



Selezionare "Disinstallazione driver SiXPack 5.1 +"

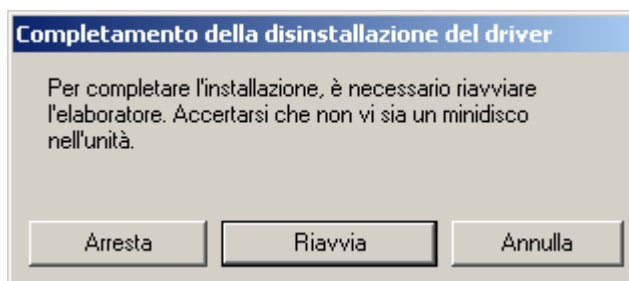

Selezionare "Arresta"

Quindi è possibile rimuovere la scheda con il PC spento oppure reinstallare i driver in modo completo, nel caso in cui fosse necessario.

Altrettanto semplicemente è possibile rimuovere dal sistema il relativo software aggiuntivo. Allo scopo richiamare in Pannello di controllo "Installazione applicazioni" e cercare i programmi che devono essere cancellati. Selezionarli uno dopo l'altro e fare clic su "Cambia/Rimuovi...".

Driver installato – ecco cosa si visualizza

Dopo un'installazione riuscita dei driver, ci si dovrebbe accertare dello stato di normalità del proprio sistema Windows 2000. In Gestione periferiche si ha una panoramica dei componenti hardware installati e riconosciuti dal proprio calcolatore. La Gestione periferiche si trova nel pannello di controllo sotto "Sistema" > "Hardware". Fare clic quindi sulla scheda "Gestione periferiche...".

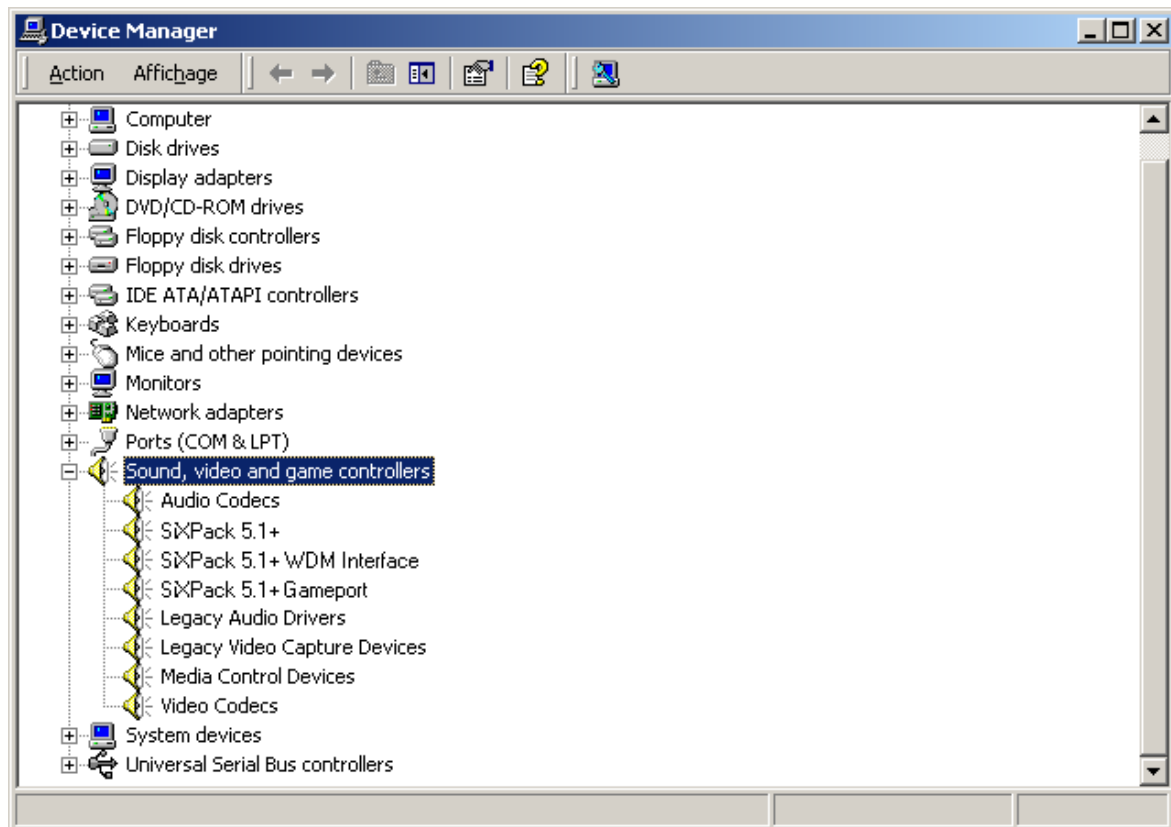

La finestra dovrebbe apparire così se tutto è installato correttamente. Nella figura, l'area "controller audio, video e giochi" è aperta. Per aprirla è sufficiente fare clic sul piccolo simbolo "+" sul lato sinistro.

Allacciamento e uso della scheda

Le possibilità di collegamento di SIXPack 5.1 + sono molteplici. Quasi tutto quello che si può correlare al Sound su PC, può essere anche agganciato senza problemi alla scheda e utilizzato in modo sensato. Qui di seguito abbiamo elencato tutte le possibilità in termini dettagliati, anche in combinazione con le impostazioni corrette del ControlPanel di SIXPack 5.1+. Inoltre, sono indicati i consigli per le applicazioni più utilizzate. All'occorrenza attenersi inoltre alle indicazioni relative al ControlPanel di SiXPack 5.1 + contenute nel capitolo "SoundSystem SiXPack 5.1 + ControlPanel"

Struttura della scheda

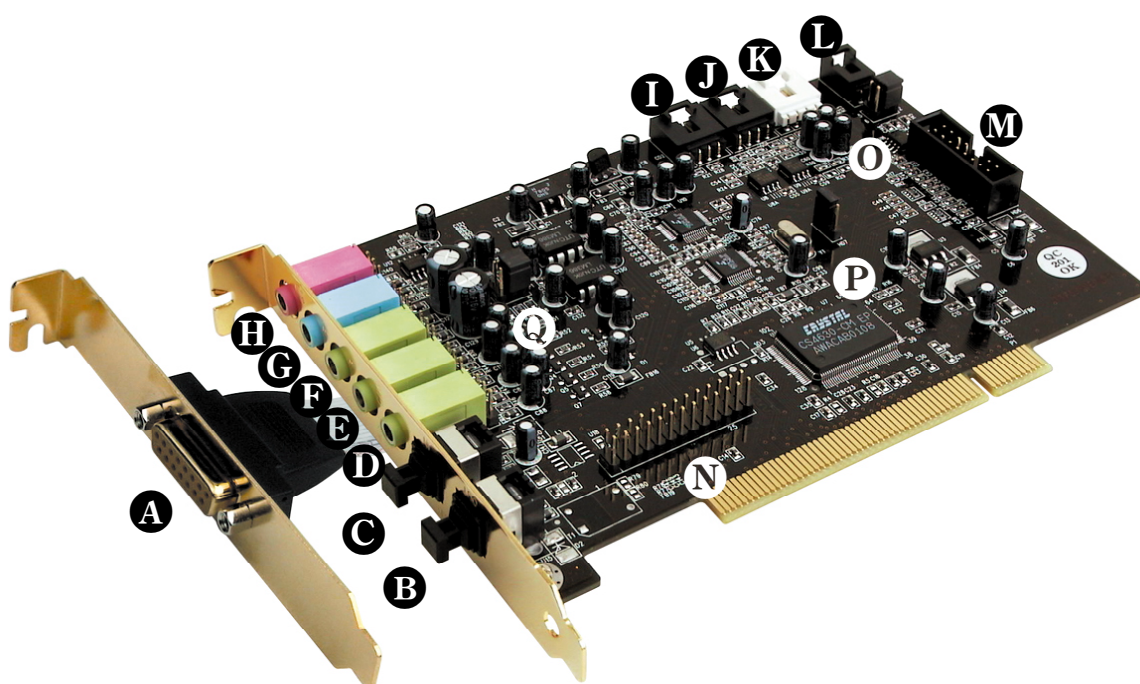

- | | |
|--|---|
| A Game- /MIDI Port (Porta giochi / MIDI) | B Digital In (Ingresso digitale) |
| C Digital Out (Uscita digitale) | D Line Out 3 (Uscita linea 1) |
| E Line Out 2 (uscita linea 1) | F Line Out 1 (Uscita Linea 1) |
| G Line In / Headphone Out
(Ingresso linea/uscita cuffie) | H Mic In (Ingresso microfono) |
| I CD In 1 (Ingresso CD 2) | J CD In 2 (ingresso CD 2) |
| K Aux In (Ingresso Aux) | L Digital In (Ingresso digitale) |
| M Connettore porta giochi | N Wavetable Xtension |
| O Jumper Jp2 | P Jumper JP3 |
| Q Jumper JP1 | |

Le uscite linea

Le uscite linea operano con un “livello HiFi” normale. In ogni caso, collegare Out-1 al proprio amplificatore o agli altoparlanti attivi.



Aspetti fondamentali

Gli esperti concordano che la possibilità di collegamento più importante per una scheda audio è quella ad un sistema di riproduzione. SoundSystem SiXPack 5.1 + offre tre uscite per posizionare, ad es. un sistema altoparlanti 5.1 intorno all'ascoltatore. Il collegamento si effettua sotto forma di tre mini prese jack (3,5 mm presa stereo), di cui almeno la prima andrebbe collegata ad un amplificatore HiFi o agli altoparlanti attivi. Sulla presa contrassegnata con Out-1 si trova un “livello linea normale”.

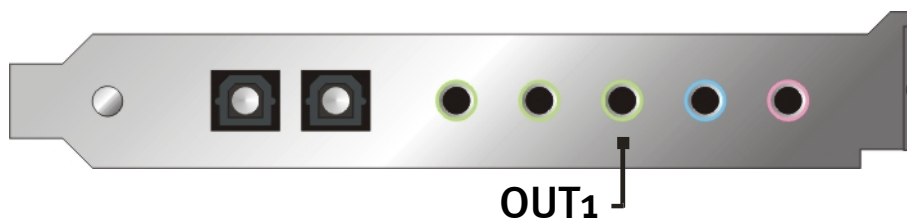

In caso di amplificatori HiFi esistono diversi ingressi che si adattano all'allacciamento della scheda. Così ad esempio è possibile cercare un attacco contrassegnato con AUX, TAPE (Play), CD o VIDEO. Non si dovrebbe comunque utilizzare un ingresso giradischi.

Se l'amplificatore offre la possibilità di collegare periferiche digitali secondo lo standard S/PDIF (presa ottica (TOS-Link) con piccolo cappuccio davanti) è possibile utilizzare ovviamente anche questo. Comunque qui è a disposizione solamente la prima uscita stereo sull'uscita digitale di SiXPack 5.1 +. Altre informazioni riguardo a questo argomento si trovano a pag. 38 e segg.

Cuffie

In alternativa ad un sistema di amplificazione è possibile utilizzare anche delle cuffie. La linea in ingresso (Line-In) può essere utilizzata in alternativa anche come uscita cuffie e a questo proposito è dotata di un piccolo (60mWatt a 32 Ohm) amplificatore cuffie che è possibile attivare tramite un proprio Jumper (JP1) sulla scheda. Spostare con attenzione i piccoli “chiudi-contatti” di plastica dalla posizione A alla posizione B.

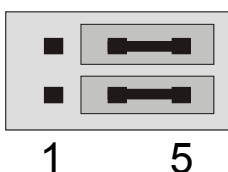

Posizione A – disattiva l’amplificatore delle cuffie ... (Funzionamento Line In)

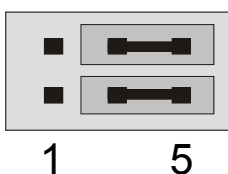

Posizione B - ... e lo attiva. (funzionamento cuffie)

Avvertenza di sicurezza

Cablare tutte le periferiche (analogiche) soltanto a calcolatore spento, per evitare da un lato il pericolo di una scarica elettrica, anche se debole; dall’altro, per proteggere le membrane degli altoparlanti e il proprio udito da improvvisi picchi di livello. In caso di periferiche digitali si dovrebbero almeno ridurre i volumi del sistema di riproduzione.



6 Altoparlanti

Per potersi godere il sound totale da 6 (5.1) altoparlanti posizionati intorno alla persona, collegare le uscite contrassegnate con Out-1, Out-2, Out-3 con il sistema casse 5.1.

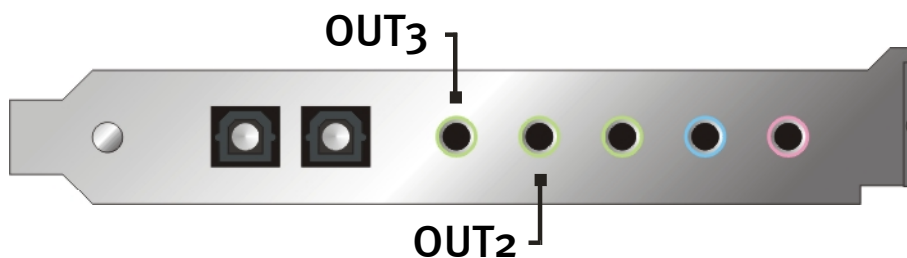

Nessuno stupore se il segnale si affievolisce leggermente passando nella cosiddetta modalità 4 o 5.1 altoparlanti. Questa condizione è una conseguenza tecnica ed è normale.

Posizione degli altoparlanti per un sound tridimensionale ottimale

Proprio nella simulazione di stanza gestita dal processore tramite gli altoparlanti, è essenziale impostare correttamente il sistema di riproduzione, poiché, al contrario dell'utilizzo delle cuffie, la posizione dell'orecchio è sempre leggermente diversa.

I seguenti grafici devono costituire un aiuto nel posizionamento ottimale delle casse.

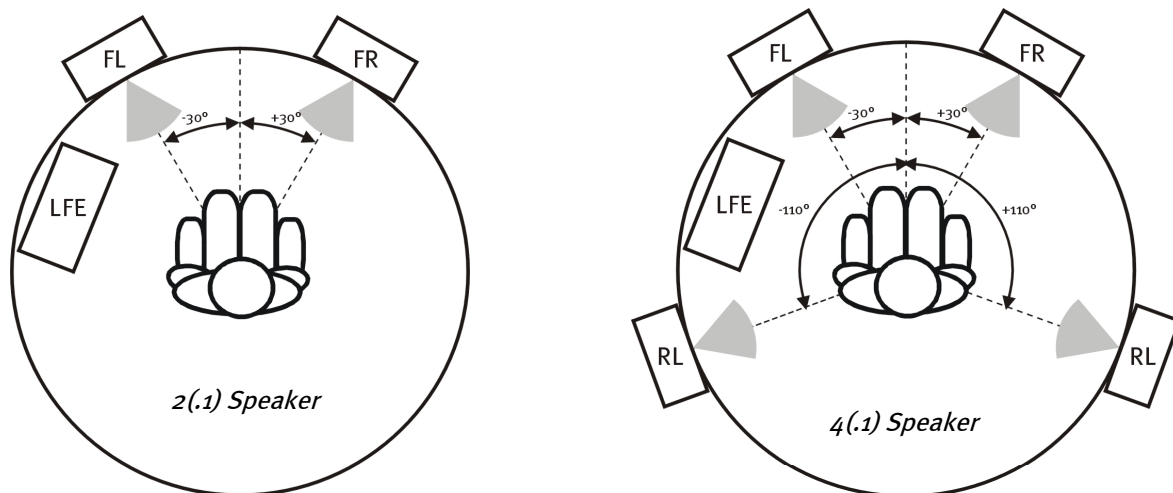

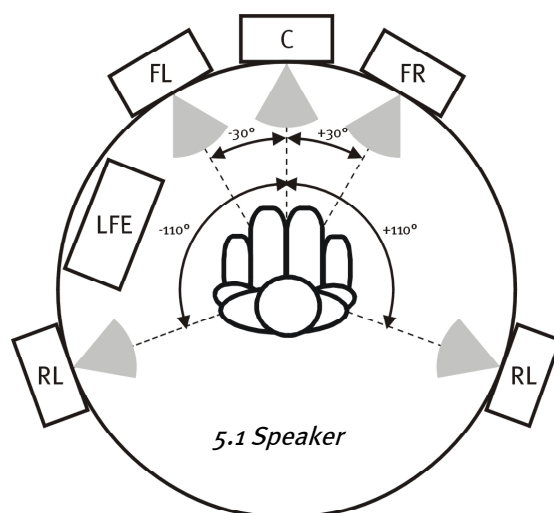

Chiaramente non si deve orientare il capo con inclinazione radiale esatta rispetto al sistema, poiché alla lunga sarebbe sicuramente scomodo. Comunque, si consiglia di effettuare delle prove per trovare la posizione migliore per se stessi.

Il software Sound tridimensionale allegato a SoundSystem SiXPack 5.1 + e ControlPanel offre la possibilità di selezionare 3 diverse modalità di riproduzione, alle quali si dovrebbe porre la dovuta attenzione. Gli algoritmi alla base del posizionamento esatto sono infatti molto diversi a seconda dell'applicazione. Dunque: Una riproduzione impostata con altoparlanti 5.1 e poi alzare le cuffie non serve a nulla.

Le prese interne delle boccole di uscita

Infine, ma non per questo di minor importanza, ci preme richiamare l'attenzione dell'utente sulle prese interne che si trovano dietro le tre boccole di uscita. Queste infatti si possono impiegare per deviare il segnale audio prima della boccia e utilizzarlo, in alternativa, per i collegamenti interni. Così esistono ad esempio moduli frontali con possibilità di regolazione sul lato anteriore del PC, che sfruttano questi attacchi.

L'ingresso linea

Aspetti fondamentali

Le registrazioni da sorgenti audio analogiche, come i mangianastri, i videoregistratori o i giradischi, si effettuano tramite l'ingresso del proprio SiXPack^o5.1^o+, contrassegnato con Line In.



L'attacco si presenta come una mini presa jack (jack stereo da 3,5 mm) che è possibile collegare, ad es., all'uscita del mangianastri dell'amplificatore o alla via AUX-SEND di un quadro di missaggio misto. La sensibilità dell'ingresso è regolabile e posizionata in modo che in caso di un livello di segnale di circa 2VRMS si ottiene una gestione completa, se il regolatore di registrazione corrispondente è impostato nel ControlPanel su 0dB.

Se si effettua una registrazione selezionare dal ControlPanel di SiXPack 5.1 +, alla voce "Registrazione" la sorgente di registrazione "Line In".

Avvertenza di sicurezza

Cablare tutte le periferiche (analogiche) solamente a calcolatore spento, per evitare da un lato il pericolo di una scarica elettrica, anche se debole; dall'altro, per proteggere le membrane degli altoparlanti e il proprio udito da improvvisi picchi di livello.



Collegamento e registrazione di un giradischi

Al momento è molto trendy archiviare e restaurare le registrazioni su vinile o gommalacca. Con SoundSystem SiXPack 5.1 + si hanno a disposizione i dispositivi migliori per registrazioni audio di grande qualità. Nel collegamento con i giradischi, bisogna però fare attenzione ad alcune particolarità qui di seguito descritte.

Il collegamento diretto di un giradischi ad una scheda audio come SiXPack 5.1 + non è possibile poiché i giradischi, condizionati tecnicamente dal sistema di riduzione, inviano un segnale troppo limitato e estremamente sbilanciato. Perciò, è assolutamente necessario inserire un amplificatore giradischi (amplificatore HiFi con un ingresso giradischi oppure un amplificatore giradischi speciale con equalizzatore ottimizzato). Nel caso di un amplificatore HiFi si trova di solito un'uscita mangianastri che è possibile collegare a SoundSystem SiXPack 5.1.

Nel caso in cui l'amplificatore non presenti alcun ingresso giradischi, possiamo consigliare TerraTec phonoPreAmp, un amplificatore giradischi di grande qualità che possiede già il connettore adatto per il collegamento all'ingresso linea di SiXPack 5.1 +.



Ulteriori informazioni si trovano all'indirizzo www.terratec.net.

Il software per la digitalizzazione e il taglio delle registrazioni si trova ad esempio nel programma WaveLab Lite di Steinberg, ottimizzato per l'elaborazione di grandi file. Inoltre, grazie al suo impiego intuitivo è di facile utilizzo anche per i principianti. Invece, i software audio tradizionali sono poco utili per le funzioni richieste solamente nel restauro audio. Oltre alle funzioni normali di taglio, deformazione (elaborazione con l'equalizzatore) e regolazione volume vengono richieste capacità di eliminare disturbi, scricchiolii, di ottimizzare l'intensità sonora, ampliando e ammorbidendo in qualche modo il suono, per non dimenticare che nelle preferenze rientra anche la possibilità di masterizzare CD. Tutte queste funzioni sono in dotazione con software specialistici che si possono acquistare presso i seguenti produttori:

Algorithmix	www.algorithmix.com
Dartech	www.dartech.com
Diamond Cut Productions	www.diamondcut.com
Sonic Foundry	www.sonicfoundry.com
Steinberg	www.steinberg.net

Prese interne della boccola d'ingresso

Infine, ma non per questo di minor importanza, ci preme richiamare l'attenzione dell'utente sulle prese interne che si trovano dietro la boccola d'ingresso. Questa infatti può essere impiegata per deviare il segnale audio prima della boccola e utilizzarlo, in alternativa, per i collegamenti interni. Così esistono ad esempio moduli frontali con possibilità di regolazione sul lato anteriore del PC, che sfruttano questi attacchi.

L'ingresso microfono

L'ingresso MIC è adatto per il collegamento dei microfoni a condensatore (con e senza batteria) reperibili in commercio. La sensibilità in ingresso corrisponde a circa $0,1V_{RMS}$.



Aspetti fondamentali

Le registrazioni al microfono, ad es. per il riconoscimento vocale o la telefonia via Internet si possono effettuare tramite l'ingresso contrassegnato con Mic In di SoundSystem SiXPack 5.1+. Utilizzare un microfono a condensatore tra quelli in commercio o una cuffia con una presa jack mono (minijack da 3,5 mm)



Il livello di sensibilità si regola sul ControlPanel di SiXPack 5.1+. Inoltre, il sistema è dotato un commutatore per la preamplificazione integrata dell'ingresso microfono. Questo pulsante contrassegnato con "Boost" amplifica il segnale in ingresso di +20dB, ma aumenta anche il livello di disturbo.

Avvertenza di sicurezza

Nel caso in cui si impieghino microfoni, possono verificarsi improvvise controreazioni (forte sibilo) che non solo sono in grado di danneggiare gli altoparlanti ma anche l'udito. Ridurre i volumi del sistema in modo drastico quando si impiega il microfono per la prima volta e aumentare il livello con cautela all'occorrenza.



Malintesi

Per evitare i malintesi: Non bisogna aspettarsi miracoli qualitativi dall'ingresso microfono delle "schede audio", anche se sono TerraTec ;-). Fare attenzione che l'ingresso microfono non può essere utilizzato per microfono con la cosiddetta alimentazione fantasma (48 V di tensione per l'alimentazione elettrica). Questi dispositivi, solitamente utilizzati in studi professionali o per registrazioni dal vivo, sono dotati di connettore jack da 6,3 mm o XLR a 3 poli: si risparmia così tempo e denaro per gli adattatori mini jack artigianali. Se si programma però una registrazione di qualità professionale (ad es. per la registrazione vocale, di canzoni o strumentale), non c'è modo di evitare supplementare professionale. Il preamplificatore del microfono o il mixer misto scelti con i rispettivi ingressi e i percorsi AUX-Send (o sottogruppi) si possono acquistare presso i rivenditori di articoli musicali specializzati.

Fare inoltre attenzione che l'ingresso microfono di SoundSystem SiXPack 5.1 + è monofono.

Presa interna dell'ingresso microfono

Infine, ma non per questo di minor importanza, ci preme richiamare l'attenzione dell'utente sulla presa interna che si trova dietro la boccola del microfono. Questa infatti può essere impiegata per deviare il segnale audio prima della presa e utilizzarlo, in alternativa, per i collegamenti interni. Così esistono ad esempio moduli frontali con possibilità di regolazione sul lato anteriore del PC, che sfruttano questi attacchi.

L'uscita digitale

L'uscita digitale trasmette un segnale Standard-S/PDIF a 48kHz per le periferiche commerciali. Tra queste rientrano ad esempio gli amplificatori digitali, registratori DAT o MiniDisc.



Aspetti fondamentali

Se si desidera trasferire musica dal computer ad altri dispositivi in modo digitale, si deve utilizzare l'uscita digitale ottica (spesso definita anche TOS-Link).



Nel ControlPanel di SoundSystem, alla voce "I/O digitale" > "Uscita digitale" sono a disposizione due diverse modalità per l'uscita digitale.

- Digital In Source Direct consente di trasferire con un rapporto di 1:1 i dati presenti all'ingresso digitale all'uscita digitale; in questa modalità, cioè anche le frequenze 32kHz e 44,1kHz vengono emesse dall'uscita digitale. Non esiste possibilità di regolare il volume.
- Digital Mix / DVD – con queste impostazioni è possibile esportare tutte le sorgenti digitali (Wave, MIDI, ingresso digitale) sull'uscita digitale con 48 kHz. Allo stesso modo, con questa impostazione è possibile inoltrare il flusso dati AC 3 non decodificato ad un decodificatore esterno.

Consiglio

Le periferiche quali ad es. MiniDisc funzionano con una frequenza di campionamento pari a 44.1 kHz. L'uscita digitale di SiXPack 5.1 + funziona, nell'impostazione "Digital Mix" però a 48 kHz. Per garantire una registrazione senza errori (senza "drop-out"), la periferica MiniDisc deve disporre di una propria conversione di frequenza di campionamento (SRC – Sample Rate Conversion).



Il volume del segnale digitale si regola tramite il rispettivo regolatore della sorgente nella finestra sorgenti del ControlPanel; se si desidera modificare anche il volume della riproduzione Wave utilizzare il regolatore WAVE. Fare attenzione che questo regolatore non

solo modifica in modo percettibile (in monitoraggio) il volume di riproduzione, ma anche il segnale digitale.

Una registrazione digitale con SoundSystem SiXPack 5.1 + non viene influenzata dalle impostazioni sopra citate.

La protezione anticopia

È possibile attribuire alla propria registrazione anche una protezione anticopia durante il riversamento su di un'altra periferica. L'operazione ha senso se ad esempio si vuole presentare una composizione come demo su DAT o MiniDisc e non si desidera che ne vengano fatte copie (digitali). Si attiva dunque allo scopo il pulsante "Copyright bit" dell'uscita digitale sulla pagina "I/O digitale del ControlPanel".

Back-up

L'interfaccia digitale di SoundSystem e il software relativo non sono inoltre predisposti per il backup su DAT. In linea di principio sarebbe fattibile ma attualmente esistono in commercio soluzioni di back-up economiche che richiedono un dispendio di tempo minore, come ad esempio i CD.

Altre informazioni degne di nota relative alla "Digital Interface" (interfaccia digitale) e all'impiego dei cavi digitali si trovano nel capitolo successivo "Ingresso digitale".

Perciò è necessario continuare a leggere ... ;-)

Ingresso digitale

Aspetti fondamentali

SiXPack 5.1+ vi offre due possibili ingressi digitali. Da un lato l'ingresso digitale esterno ottico e dall'altro l'ingresso interno coassiale. L'ingresso da utilizzare, viene stabilito in modo analogico con il Jumper 3 (JP3) nel seguente grafico:

Jumper (JP3).

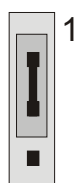

Posizione A – ingresso interno

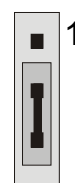

Posizione B – ingresso esterno

L'ingresso digitale esterno

L'ingresso digitale accoglie un segnale Standard-S/PDIF a 32/44.1/48kHz da periferiche commerciali. Tra queste rientrano ad esempio i lettori CD, DAT o MiniDisc.



Aspetti fondamentali

Se si desidera trasferire musica da altre periferiche al PC in modo digitale, si deve utilizzare l'ingresso digitale ottico (spesso definito anche TOS-Link).

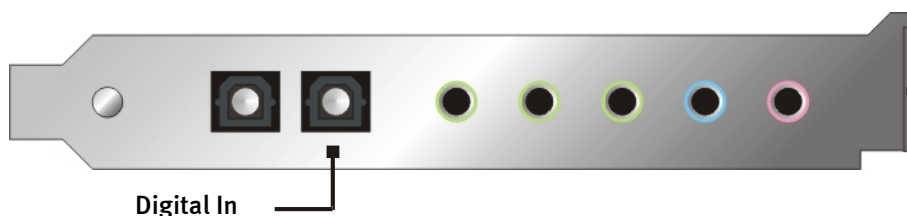

L'ingresso digitale interno

L'ingresso digitale interno può essere adattato a 2 diversi livelli di segnale mediante il Jumper (JP2). In caso di impostazione del jumper, S/PDIF In, l'ingresso digitale corrisponde a quello delle periferiche commerciali, come ad es. registratori MiniDisc o DAT con standard S/PDIF noto. L'impostazione del jumper TTL è pensata per il collegamento dell'uscita digitale della maggior parte delle unità CD-ROM, poiché queste di norma funzionano con livelli TTL.



Jumper (JP2)

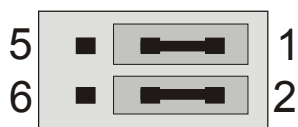

Posizione A – TTL-In (Standard)

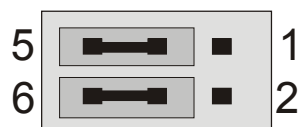

Posizione B – S/PDIF In

Aspetti fondamentali

Se si desidera collegare le periferiche interne con uscita digitale a SoundSystem SiXPack 5.1+, utilizzare il collegamento a 2 poli, rappresentato in figura, sulla scheda (accanto a Aux In). Per collegare l'uscita digitale dell'unità CD-ROM utilizzare il cavo di collegamento sicuro contro l'inversione di polarità, fornito in dotazione.

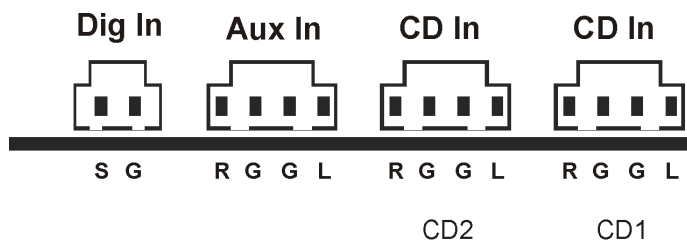

Indicazioni generali sugli ingressi digitali

L'interfaccia digitale di SiXPack 5.1+ opera con tutte le frequenze standard di uso corrente con una risoluzione di 16 bit, quindi a 32, 44.1 e 48 kHz.

Per poter utilizzare l'ingresso digitale, bisogna innanzitutto assicurarsi che anch'esso sia attivato. Perciò aprire la pagina "Digital I/O" nel ControlPanel e selezionare nell'area "ingresso digitale"

"Always on"– in questo caso l'ingresso digitale è sempre attivo, indipendentemente dalla presenza effettiva di un segnale.

oppure

"Automatic sensing"– l'ingresso digitale viene attivato solamente se effettivamente vi sono dei dati.

Per la registrazione digitale. È possibile registrare il segnale all'ingresso digitale tramite la sorgente di registrazione "S/PDIF" nella finestra di registrazione del ControlPanel di SiXPack 5.1+. Nella propria applicazione di registrazione selezionare come driver di registrazione "SiXPack 5.1+ Wave". Durante la registrazione fare attenzione che per le sorgenti che non si desidera più registrare sia attivata la funzione di muto nel mixer di sorgenti di SiXPack 5.1+. Inoltre: Un'eventuale protezione anticopia (il cosiddetto bit SCMS o CopyProtection) viene ignorata e non tracciata.

Importante

Anche in caso di trasferimento di dati audio tramite conduttore luminoso (ottico) possono verificarsi piccoli errori, solitamente impercettibili. Un altro fattore rilevante è la scelta di cavi di elevata qualità e non troppo lunghi (cavi in fibra ottica fino a ca. 2 m). Fare attenzione che il cavo non sia piegato.

Differenze di suono nei cavi digitali sembrano a prima vista incomprensibili ma si possono davvero verificare. Questo può essere motivato tra l'altro con l'impiego di algoritmi per la correzione d'errore, i quali vengono anch'essi utilizzati spesso in modo differente in caso di cavi qualitativamente differenti. Tuttavia, di norma queste modifiche del suono sono davvero minime, a tal punto da dover fare molta attenzione a non confondere l'immaginazione creativa con la realtà. Se può essere d'interesse: su Internet esistono alcuni Newsgroup molto attivi, in parte a scopo ricreativo, relativi a questo argomento ;-).

Infine è bene fornire anche un'indicazione sul protocollo di trasmissione: tramite un'interfaccia ottica vengono trasferiti esclusivamente dati secondo uno standard S/PDIF (Sony/Philips Digital Interface). Non è previsto il collegamento di ADAT o di periferiche compatibili.

Normalmente non si possono utilizzare nemmeno le periferiche con interfaccia AES/EBU: non serve a niente neppure combinare artigianalmente dei semplici adattatori. Dato che però il protocollo per AES/EBU è quasi identico a quello S/PDIF e la trasmissione si differenzia in sostanza solamente per la potenza del segnale, è possibile realizzare da soli un convertitore adatto consumando un po' di stagno per saldature.

Un piccolo schema e ulteriori informazioni si trova in Internet o anche nel seguente grafico:

AES/EBU verso S/PDIF

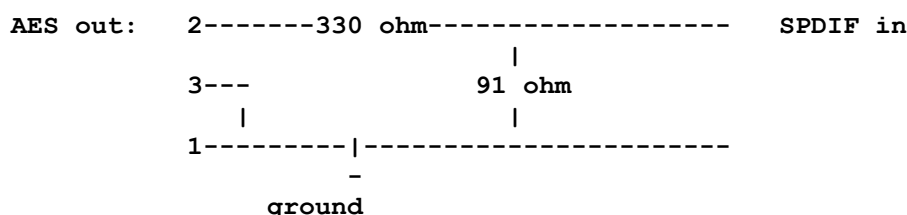

AES/EBU verso S/PDIF

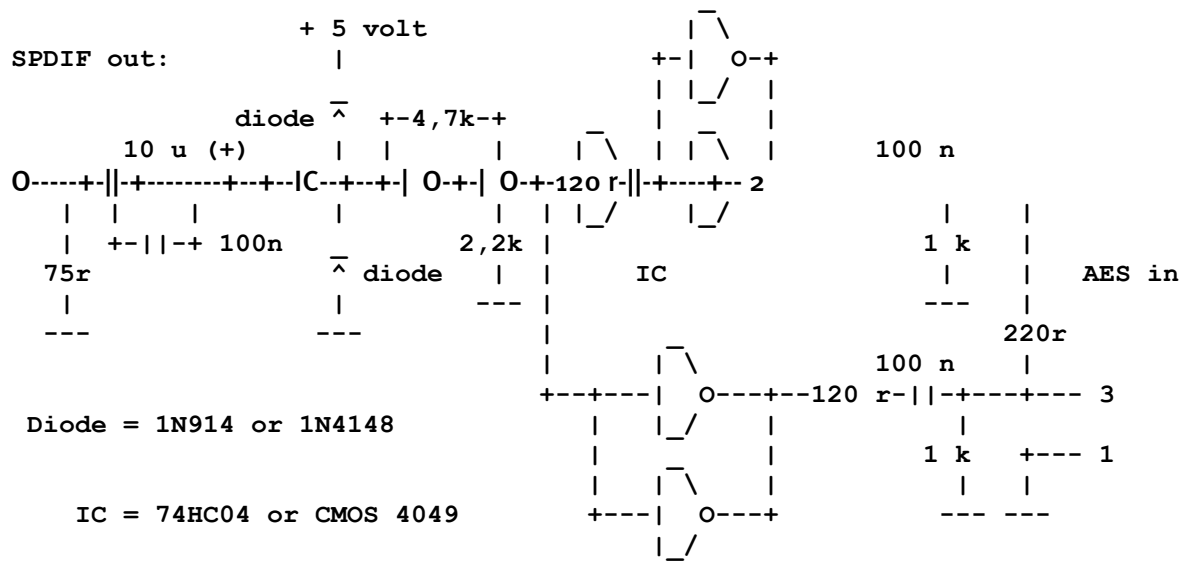

Avvertenza. Si declina ogni responsabilità per la funzionalità e la non pericolosità di questa commutazione. Inoltre non è possibile fornire ulteriore supporto tecnico (Support) per la realizzazione.



Collegamenti analogici audio CD

SoundSystem SiXPack 5.1 + offre due attacchi disaccoppiati per l'uscita analogica della propria unità CD. Nel ControlPanel di SiXPack 5.1 + questi si trovano sul regolatore contrassegnato con "CD".



Aspetti fondamentali

Una funzione particolarmente interessante di SoundSystem SiXPack 5.1 + è la possibilità di allacciare due unità CD (ad es. l'unità CD-ROM e un masterizzatore) alla scheda senza perdita di livello. Gli ingressi CD1 e CD2 sono separati elettricamente uno dall'altro e vengono mescolati nel mixer. Il volume si regola in comune tramite il regolatore contrassegnato con "CD".

In caso di registrazione da unità CD selezionare l'impostazione "CD" alla voce "Registrazione" in ControlPanel.

Le boccole di attacco sono state realizzate per essere compatibili con lo standard MPC3 estremamente diffuso. L'occupazione dei pin di segnale e massa appare come di seguito indicato:

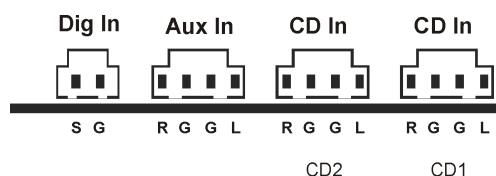

Di solito il cavo adatto viene fornito in dotazione con l'unità CD oppure è possibile acquistarlo da un rivenditore specializzato.

Se fosse necessario regolare il volume di entrambe le unità in modo indipendente, è possibile utilizzare in alternativa l'ingresso AUX di SiXPack 5.1 +. Però, la sensibilità all'ingresso è lievemente diversa: corrisponde infatti a ca. 1,5VRMS per gli ingressi CD e 1VRMS per l'ingresso AUX. Per la registrazione di entrambi le sorgenti selezionare in questo caso l'impostazione "Stereo Mix" nel ControlPanel di SiXPack 5.1 + alla voce "Registrazione".

L'ingresso AUX

SoundSystem SiXPack 5.1 + è dotato di un ingresso audio interno, ad es. per schede video. In alternativa è possibile anche in questo caso allacciare un'unità CD. Nel ControlPanel di SiXPack 5.1 + si trova un regolatore di volume proprio.



Aspetti fondamentali

SoundSystem SiXPack 5.1 + è dotato di un ingresso supplementare per una periferica PC supplementare. All'ingresso AUX interno può essere allacciata ad es. una scheda video/grabber o l'uscita audio analogica di una scheda DVD. Anche l'allacciamento di un'ulteriore unità CD è possibile; la sensibilità in ingresso per l'allacciamento AUX è lievemente superiore rispetto a quella degli ingressi CD (ca. 1VRMS all'ingresso AUX, ca. 1.5VRMS agli ingressi CD).

Il volume si regola con il regolatore contrassegnato con "AUX" sul ControlPanel di SiXPack 5.1+. In caso di registrazione selezionare l'impostazione "AUX" alla voce "Registrazione".

Attenzione: I segnali di una scheda figlia agganciata all'attacco Wavetable corrono insieme al segnale AUX. Al contrario rispetto agli ingressi CD, questi non sono separati elettricamente gli uni dagli altri. Si dovrebbe dunque evitare un funzionamento in contemporanea se possibile. Se si collegano poi altri due periferiche a "una linea", bisogna tener conto di una perdita di livello significativa delle rispettive periferiche. Inoltre, si declina ogni responsabilità in relazione al fatto che, alla lunga, un tale funzionamento non si ripercuota negativamente sulle periferiche interessate.

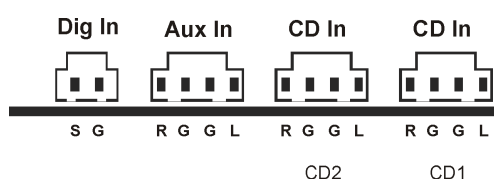

La boccia di attacco è stata realizzata per essere compatibile con lo standard MPC3 estremamente diffuso. L'occupazione dei pin di segnale e massa è illustrata nel disegno.

Di solito i cavi adatti vengono forniti in dotazione con il prodotto da collegare oppure è possibile acquistarli da un rivenditore specializzato.

Allacciamento Wavetable e sintetizzatore interno

SoundSystem SiXPack 5.1 + è dotato di un attacco per le schede figlia Wavetable. Collegamento di una scheda figlia Wavetable. Le indicazioni per l'installazione si trovano a pagina 10 nel capitolo "Collegamento di una scheda figlia Wavetable". Nel ControlPanel tramite il regolatore contrassegnato con "AUX" viene definito il volume.



Per l'installazione di una scheda figlia Wavetable fare riferimento alla pagina 10 nel capitolo "Collegamento di una scheda figlia Wavetable". Il volume si regola con il regolatore contrassegnato con "AUX" sul ControlPanel.

Se si effettua una registrazione selezionare da ControlPanel di SiXPack 5.1 +, alla voce Registrazione selezionare l'impostazione "AUX".

Attenzione: Come già illustrato nel paragrafo "L'ingresso AUX", i segnali di una scheda figlia agganciata all'attacco Wavetable sono trasmessi insieme al segnale AUX. Al contrario rispetto agli ingressi CD, questi non sono separati elettricamente gli uni dagli altri. Si dovrebbe dunque evitare un funzionamento in contemporanea se possibile. Se si collegano poi altri due periferiche a "una linea", bisogna tener conto di una perdita di livello significativa delle rispettive periferiche. Inoltre, si declina ogni responsabilità in relazione al fatto che, alla lunga, un tale funzionamento non si ripercuota negativamente sulle periferiche interessate.

Per il Wavetable integrato e per il futuro della sintesi del sound.

SoundSystem SiXPack 5.1 + legge i file MIDI tramite un sintetizzatore Wavetable integrato nel chipset (hardware a 64 voci). Secondo gli esperti, il futuro della tecnologia Wavetable (MIDI generale) è chiaramente nella sintesi software basata su host. La sintesi del sound dovrebbe godere di rinnovata popolarità con l'introduzione di Direct/Music, poiché in questo modo si rende possibile una forma interattiva di musica e MIDI in applicazioni come ad es. i giochi. Il formato DLS utilizzato allo scopo per i Sample-Set viene supportato completamente da SiXPack 5.1. Già oggi alcune applicazioni utilizzano il Soundset GS della serie di successo Sound-Canvas, integrata nelle nuove versioni di Direct-Sound e dato in licenza da Roland.

Fare comunque attenzione che nessun parametro SystemExclusive venga modificato.

Alla fine si trova anche su questa scheda un attacco per una scheda figlia Wavetable supplementare. A disposizione si trova la serie opzionale WaveSystem. Comunque anche i moduli di altri produttori, come DB-50 XG di Yamaha o SCD-10/15 di Roland possono funzionare senza problemi con SiXPack 5.1 +.

Il driver MIDI

Per la riproduzione di informazioni MIDI tramite un modulo Wavetable esterno è presente un driver proprio. Questo driver, contrassegnato nel sistema come “SiXPack 5.1 + External MIDI”, può essere selezionato ove ha senso utilizzarlo. Ad esempio, nei programmi del sequenziatore, come Logic (Fun), Cubase o Cakewalk è presente, oltre al driver “SiXPack 5.1 + MIDI”, anche la cosiddetta uscita del modulo per il sintetizzatore interno. Questo driver si utilizza inoltre quando sono in funzione esternamente le periferiche collegate tramite la porta GIOCHI. Se i file MIDI vengono letti da Windows tramite la riproduzione dei supporti, oppure si utilizzano programmi che non consentono impostazioni MIDI supplementari, si dovrebbero aprire le “Proprietà multimedia” nel Pannello di controllo di Windows e impostare l’output MIDI sul driver adatto.

Interfaccia joystick / MIDI

Sulla porta GIOCHI/MIDI di SoundSystem SiXPack 5.1 + è possibile collegare joystick analogici e digitali e periferiche MIDI tramite un adattatore opzionale in commercio. L'interfaccia viene gestita tramite un driver DirectInput compatibile.



Aspetti fondamentali

SoundSystem SiXPack 5.1 + offre un attacco combinato per i vecchi joystick e i moderni InputDevices, in altri termini: Joystick con ForceFeedback, game pad, Flightsticks, rotelline e quanto altrimenti necessario.

Grazie ad un cavo adattatore opzionale in commercio è possibile collegare diverse periferiche (devices) alla porta GIOCHI. Il supporto driver delle specifiche DirectInput di Microsoft consente un accesso accelerato all'hardware e funzionalità supplementari quali la trasmissione di segnali di comando ForceFeedback.

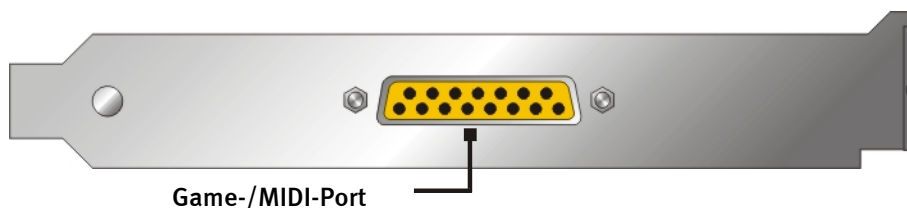

MIDI

Anche le periferiche MIDI si possono collegare con un cavo adattatore a SiXPack 5.1 + . Questo cavo è in commercio come accessorio opzionale presso i rivenditori specializzati oppure può essere richiesto direttamente alla TerraTec. È sufficiente visitare la sezione Online-Shop all'indirizzo <http://www.terratec.net/>.

Dato che spesso ci viene richiesto uno schema per un tale “cavo adattatore”, abbiamo raccolto qui di seguito le informazioni necessarie. Come si può notare, per la porta GIOCHI/ adattatore MIDI non si tratta semplicemente di un cavo. Sono necessarie componenti supplementari come optoaccoppiatori e i transistor. Raccomandiamo perciò di acquistare il componente confezionato: non costa una fortuna.

La commutazione dell'interfaccia MIDI

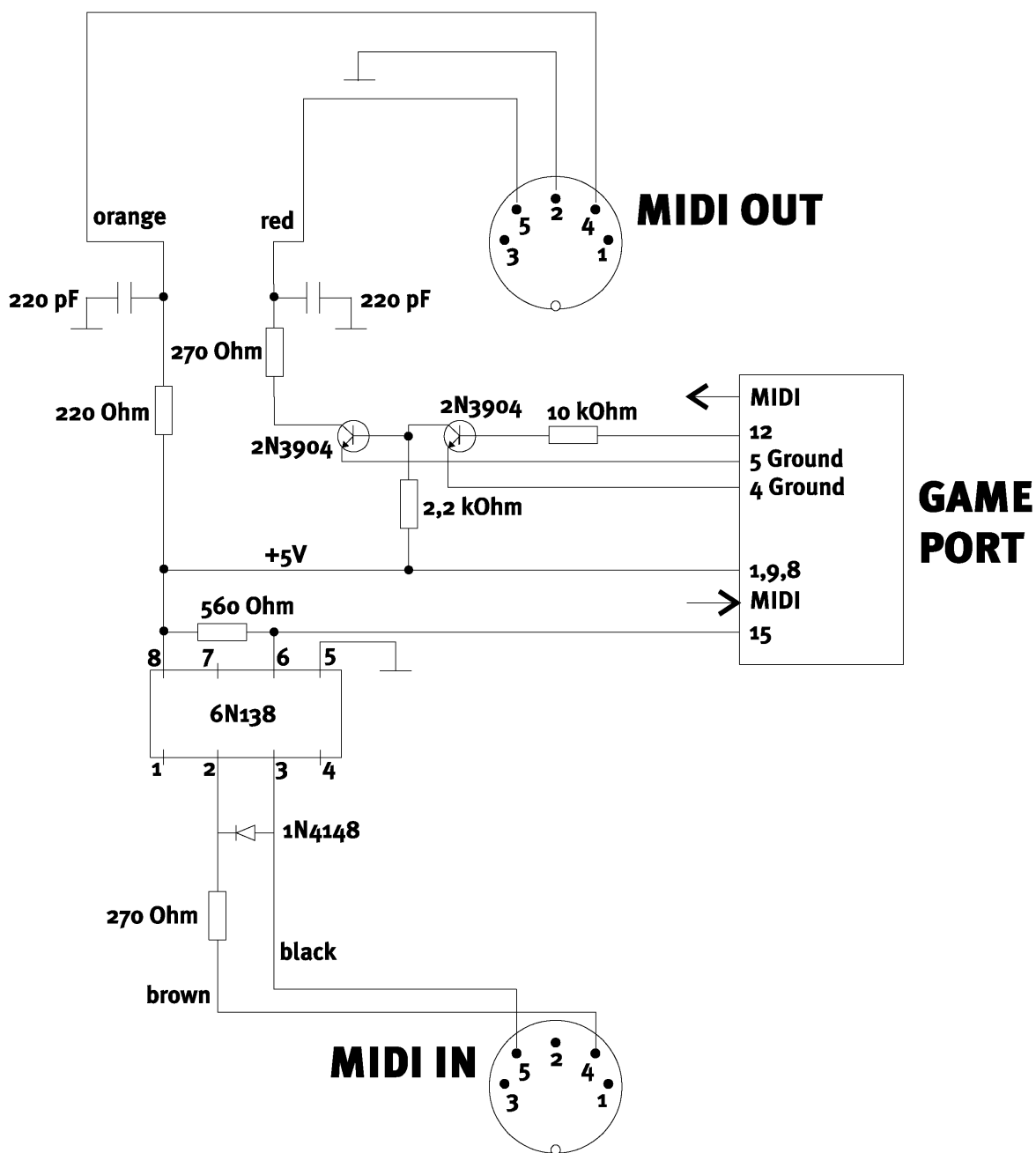

Avvertenza. Si declina ogni responsabilità per la funzionalità e la non pericolosità di questa commutazione. Inoltre non possiamo fornire ulteriore supporto tecnico (Support) per la realizzazione.



SoundSystem SiXPack 5.1 + ControlPanel

La descrizione del ControlPanel di SiXPack 5.1 + si riferisce al ControlPanel che è a disposizione sotto Windows 98Se, Windows Me e Windows 2000.

La finestra di riproduzione

Qui si impostano (chi l'avrebbe mai detto?) i volumi dei singoli altoparlanti. Il regolatore contrassegnato con "Anter.", utilizzato per impostare i volumi di entrambi gli altoparlanti frontali, manifesterà probabilmente fenomeni di usura per uso frequente. Tutti gli altoparlanti possono inoltre essere disattivati premendo il tasto MUTE.

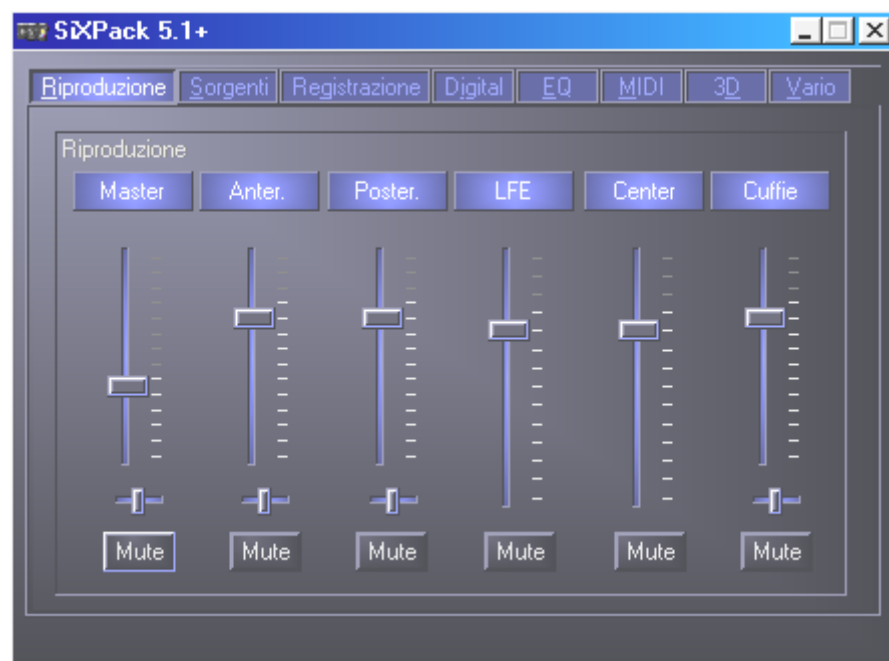

La finestra delle sorgenti

Qui è possibile regolare i volumi delle singole sorgenti di segnale.



Tutte le sorgenti di segnale possono inoltre essere disattivate premendo il tasto MUTE. Queste vengono ciononostante tracciate se si seleziona esplicitamente la sorgente; chiaramente ci troviamo nella finestra sorgenti e non di registrazione. La posizione nella figura stereo si gestisce tramite i regolatori panorama che si trovano sotto quelli di volume.

La finestra di registrazione

Nella finestra di registrazione si definisce quale sorgente di segnale deve essere tracciata da un'applicazione tramite il driver di registrazione di SiXPack 5.1 +.

L'ingresso microfono svolge anche due funzioni supplementari:

AEC

L'abbreviazione sta per "Acoustic Echo Cancelation" (eliminazione eco acustico) e significa in pratica riduzione dell'eco. L'impiego è particolarmente indicato per le applicazioni di riconoscimento vocale e di telefonia Internet.

Come scusi? Boost!

Se il livello d'ingresso è troppo ridotto, è possibile amplificarlo di +20dB, attivando la funzione di "Boost"

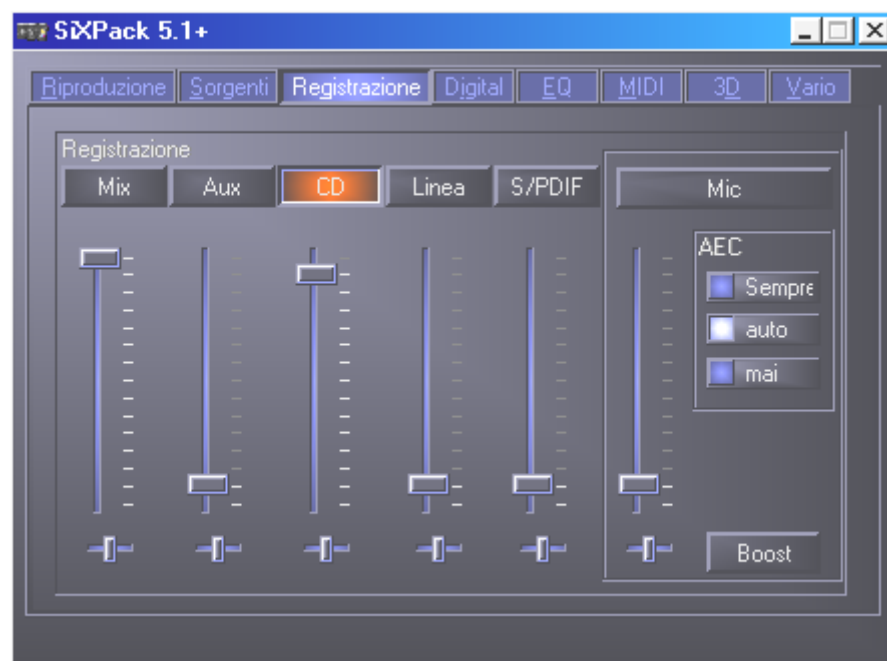

La finestra digitale

Nella finestra digitale si definiscono le impostazioni per l'ingresso e l'uscita digitale.

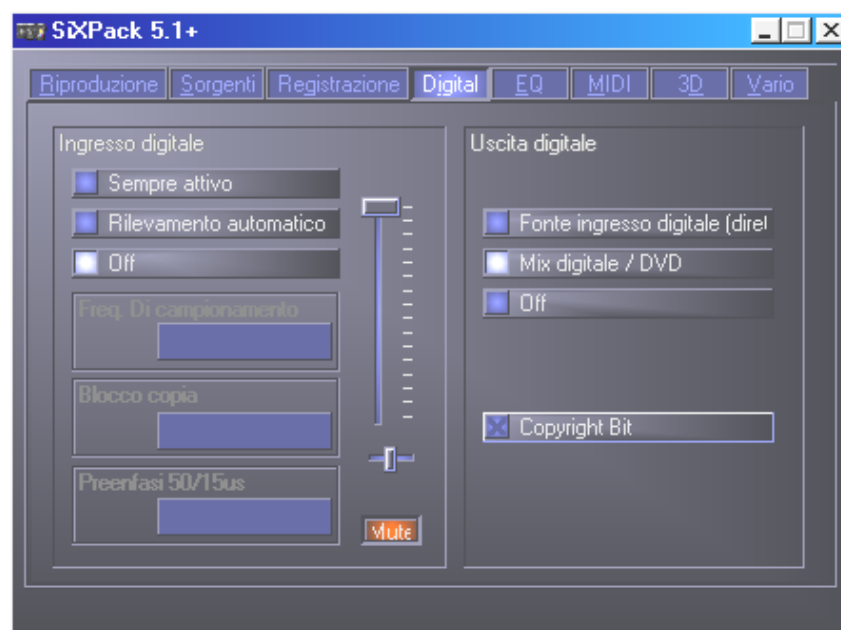

Per poter utilizzare l'ingresso digitale, bisogna innanzitutto assicurarsi che anch'esso sia attivato. Nell'area "S/PDIF input" selezionare:

"Always On"– in questo caso l'ingresso digitale è sempre attivo, indipendentemente dalla presenza effettiva di un segnale oppure

"Automatic sensing"– l'ingresso digitale viene attivato solamente se effettivamente vi sono dei dati.

Dalle finestre "Samplingrate", "Copyright" e "Pre-emphasis" è possibile dedurre lo stato attuale dell'ingresso digitale.

Per l'uscita digitale sono a disposizione tre diverse modalità.

- L'ingresso digitale, diretto, consente di inoltrare con un rapporto di 1:1 i dati presenti all'ingresso digitale all'uscita digitale; in questa modalità, cioè, anche le frequenze 32kHz e 44,1kHz vengono emesse dall'uscita digitale. Non esiste possibilità di regolare il volume.
- Digital Mix / DVD – con queste impostazioni è possibile esportare tutte le sorgenti digitali (Wave, MIDI, ingresso digitale) sull'uscita digitale con 48 kHz. In egual modo, con questa impostazione è possibile inoltrare il flusso dati AC-3 non decodificati ad un decodificatore esterno; fare attenzione che risulti chiaro dalla documentazione del software che questa funzione viene supportata dal nostro SiXPack 5.1 +: esplicitamente come "SiXPack 5.1 +", come "Crystal Soundfusion" o anche come "CS4624 / CS4630".

La finestra equalizzatore

Nella finestra dell'equalizzatore è possibile attivare o disattivare l'equalizzatore, caricare le impostazioni indicate, sovrascrivere o salvare le proprie impostazioni.

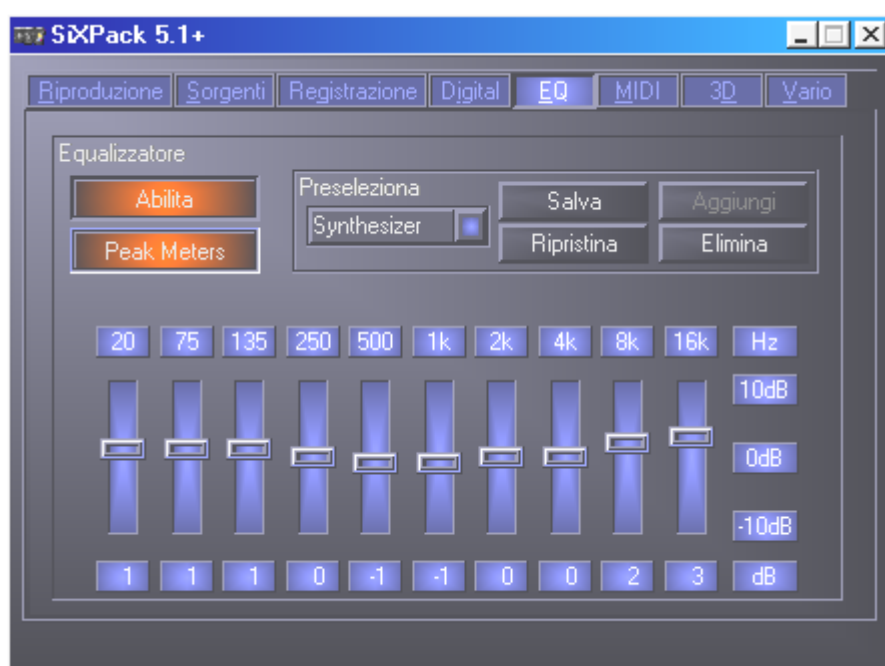

La finestra MIDI

Sotto "MIDI" abbiamo riunito tutte le funzioni rilevanti per il sintetizzatore di SiXPack 5.1 +. Si fissano il numero di voci che vengono calcolate nell'hardware e nel software e se queste voci devono essere allocate dinamicamente (consigliata) o in base alla specifica DLS. Inoltre è possibile scegliere se il Sample-Set caricato rimanga in memoria (Memoryresident, residente in memoria, scelta consigliata) ed esiste la possibilità di utilizzare Sample-Set propri compatibili con DLS 1.0 al posto dei set standard, ma non superiori agli 8MB di dimensione!

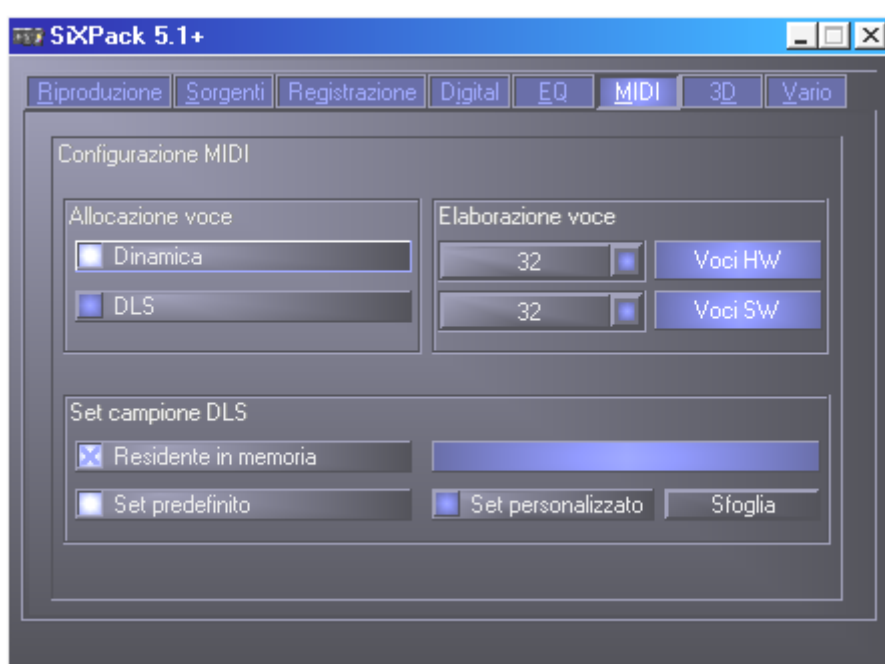

Impostazioni 3D

Sotto “3D Settings” (Impostazioni 3D) si trovano le possibilità di impostazione per le funzioni 3D di SiXPack 5.1+. Di particolare importanza è la configurazione altoparlanti, poiché solo in questo modo si assicura che l’algoritmo 3D da applicare sia quello esatto. Inoltre esiste la possibilità di disattivare l’accelerazione hardware DirectSound. È una funzionalità sensata per alcuni giochi che senza previa verifica allocano il numero che si desidera di buffer hardware, fatto questo, che può causare il blocco del gioco. Inoltre è possibile non consentire l’utilizzo di “Sensaura ed EAX”, attivare/disattivare “MacroFX” o impostare una semplice “Stereo-Expansion” (Espansione stereo) per il segnale d’uscita. Se un’applicazione Sound 3D (DirectSound 3D, EAX o A3D) è in esecuzione, è bene assicurarsi che “3D Stereo Expander” (Espansore stereo 3D) sia disattivato. Risulta inoltre possibile effettuare una prova dei singoli altoparlanti (Speaker Test), selezionandoli nella finestra visualizzata per attivare l’indicatore sonoro di prova (Gli altoparlanti attivati si distinguono da quelli disattivati per il colore). Facendo nuovamente clic l’indicatore di prova viene nuovamente disattivato.

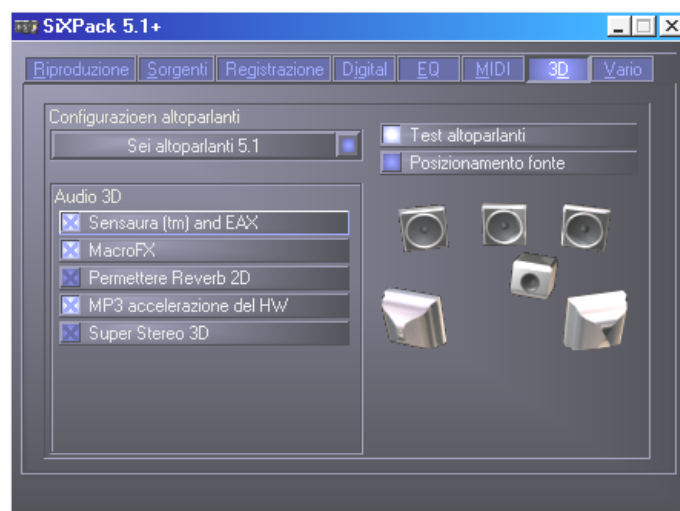

L’opzione successiva che ci preme illustrare è la possibilità di effettuare un “Source Positioning” (posizionamento sorgente). Si intende cioè il posizionamento a scelta nella stanza di una sorgente stereo e fino a 16 voci MIDI. In questo modo non ci sono più ostacoli alla realizzazione di un’orchestra da camera.

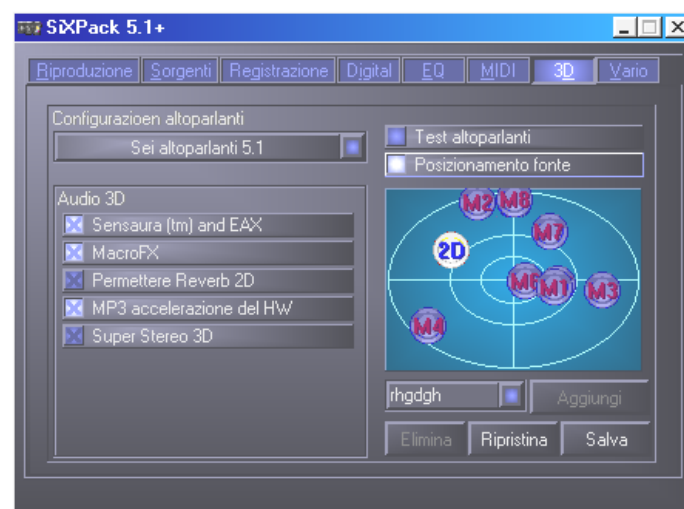

Altro

Sotto “Misc.” (Altro) abbiamo inserito funzioni che non sono in diretta correlazione con SiXPack 5.1 +, bensì riguardano principalmente il comportamento del ControlPanel. Tra queste citiamo il caricamento e la memorizzazione delle cosiddette Mixer-Settings (impostazioni mixer), l’attivazione degli hotkey (tasti di scelta rapida) globali, la visualizzazione dell’icona nella barra delle applicazioni e la possibilità di impostare singolarmente i colori.

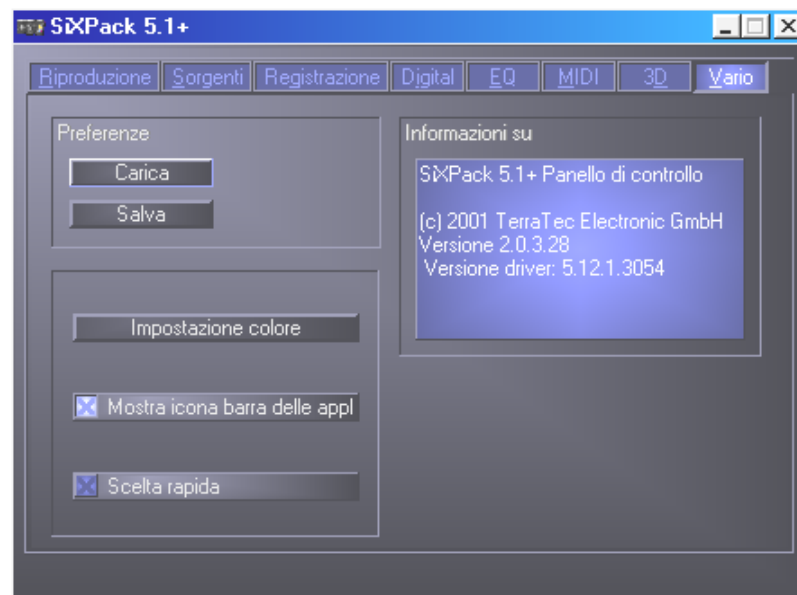

Caricamento e Memorizzazione

Tramite Load (Carica) e Save (Salva) è possibile conservare e ripristinare facilmente le impostazioni effettuate. Così ad esempio risulta possibile salvare delle impostazioni particolari per gli ingressi e le uscite digitali in relazione all’applicazione e poi in caso di utilizzo, caricarle. Le impostazioni vengono salvate con estensione file *.msp. Richiamando “Color Setup” si apre la seguente finestra nella quale è possibile personalizzare i colori del ControlPanel singolarmente, secondo le proprie preferenze.



Attenzione però, le proprie preferenze contribuiscono talvolta all’isolamento.....

Tasti di scelta rapida– gli hotkey

Per gli specialisti abbiamo correlato quasi tutte le funzioni anche ai comandi da tastiera (hotkey), consentendo così un'esplorazione più rapida nel software. In questo contesto si inizia del resto quando si assume il controllo con l'ausilio di software di riconoscimento vocale.

Controllo volume

Ctrl + Spazio = Front (Anter.)-Volume alto

Ctrl + Masic + Spazio = Front (Anter.)-Volume basso

Ctrl + R = Rear (Post.)-Volume alto

Ctrl + Masic + R = Rear (Post.)-Volume basso

Commutazione Mute (Riproduzione)

Ctrl + Alt + Spazio = Master (Anter./Post.) un/mute (non muto/muto)

Ctrl + Alt + R = Rear (Post.) un/mute

Ctrl + Alt + W = Wave un/mute

Ctrl + Alt + S = MIDI un/mute

Ctrl + Alt + A = MIDI un/mute

Ctrl + Alt + L = Line un/mute

Ctrl + Alt + C = CD un/mute

Ctrl + Alt + M = Mic In un/mute

Ctrl + Alt + D = Dig In un/mute

Ctrl + Alt + G = Mic Boost on/off

Commutazione sorgente di registrazione

Ctrl + Masic + L = Seleziona Line In

Ctrl + Masic + C = Seleziona CD In

Ctrl + Masic + A = Seleziona Aux In

Ctrl + Masic + M = Seleziona Mic In

Ctrl + Masic + X = Seleziona Stereo Mix

Altre funzioni.

Ctrl + Alt + E = Attiva/Disattiva Equalizzatore

Ctrl + Alt + o = Modalità cuffie

Ctrl + Alt + 2 = Modalità 2 altoparlanti

Ctrl + Alt + 4 = Modalità 4 altoparlanti

Ctrl + O = Carica impostazioni mixer (ControlPanel deve essere aperto e attivo)

Ctrl + S = Salva impostazioni mixer (ControlPanel deve essere aperto e attivo)

Tramite i tasti F5-F11, oppure tramite combinazione di tastiera Alt + "x", dove "x" indica la lettera sottolineata del cavalierino, si ha accesso diretto alla pagina ControlPanel desiderata.

Panoramica software aggiuntivo

Il Team di TerraTec non ha badato a spese né ha risparmiato le forze per fornire agli utenti un pacchetto software di ottima qualità. Così sono a disposizione programmi grazie ai quali è possibile ...

- impostare e controllare il SoundSystem SiXPack 5.1,
- ascoltare tutti i formati file audio importanti (e alcuni poco importanti),
- esplorare da soli il mondo audio tridimensionale.
- creare brani musicali,
- decodificare i file MP3 e persino codificarli.

Si potrebbe definire dunque completo. E la cosa migliore è che i programmi sono abbastanza potenti da fornire servizi professionali in tutti i settori. Non si tratta di giochetti e (quasi...) tanto meno di ciance. Nella directory "HOTSTUFF" ("roba che scotta"), come è nella tradizione di TerraTec, abbiamo raccolto per gli utenti i programmi audio shareware e freeware che ci paiono migliori e più utili, per mettere a loro disposizione abbastanza materiale per molte ore di divertimento e lavoro.

Allora si inizia: dopo l'installazione del software tramite avvio automatico, se si è installato l'intero software aggiuntivo, si visualizzano i seguenti programmi dei quali segue una descrizione panoramica. Informazioni più dettagliate si trovano invece nelle Guide dei relativi software. Buon divertimento!

- Intervideo WinDVD
- Musicmatch Jukebox
- Emagic Logic Fun (solo sotto Windows 95/98)
- Lettore Sensaura 3D
- Demo Sensaura 3D

Corso intensivo di WinDVD

Utilizzo di WinDVD

Visualizzazione di un titolo DVD

Per visualizzare un titolo DVD, inserire il disco nell'unità DVD. WinDVD inizierà automaticamente la riproduzione del disco.

Per avviare WinDVD manualmente:

1. Scegliere **Avvio > Programmi > WinDVD**, oppure, se disponibile, fare clic sul collegamento a WinDVD sul desktop.
2. Effettuare le selezioni dal menu presente nella finestra WinDVD oppure fare clic su  (l'icona **Esegui**) sul pannello di controllo.

Creazione di un elenco di esecuzione

1. Con il disco nell'unità, fare clic su  (l'icona **Elenco di esecuzione**)
2. Viene visualizzata la finestra Elenco di esecuzione. Scegliere **File** nel gruppo di opzioni in basso a destra (File o Disco). Passare all'unità e alla directory in cui si trovano i file. Selezionare il primo file da riprodurre.
3. Fare clic su **Aggiungi**. Ripetere la procedura con i file desiderati. Tenere presente che i file verranno riprodotti nell'ordine di visualizzazione. Se necessario, eliminare e sostituire i file per creare l'ordine corretto.
4. Fare clic su **Salva** per salvare l'elenco di riproduzione per utilizzo futuro. Fare clic su **Chiudi** per chiudere la finestra. Quando si fa clic su **Esegui**, i file dell'elenco di esecuzione vengono riprodotti nell'ordine specificato. È possibile riprodurre file .mpg, .vob e .ac3.

Caricamento di un elenco di esecuzione salvato in precedenza

1. Con il disco nell'unità, fare clic sull'icona **Elenco di esecuzione**.
2. Viene visualizzata la finestra Elenco di esecuzione. Fare clic su **Carica elenco**.
3. Viene visualizzata la lista degli elenchi di esecuzione salvati. Selezionare l'elenco di esecuzione da caricare.
4. Fare clic su **Chiudi** per chiudere la finestra. Quando si fa clic su **Esegui**, i file dell'elenco di esecuzione vengono riprodotti nell'ordine specificato. È possibile riprodurre file .mpg, .vob e .ac3.

Modifica delle impostazioni

Può risultare utile attivare o disattivare determinate funzionalità di WinDVD. Per modificare le proprietà e le funzionalità di WinDVD:

1. Avviare WinDVD e visualizzare il pannello di controllo principale.

-
2. Fare clic su  (l'icona **Proprietà**). Viene visualizzata la finestra **Proprietà**.
 3. Passare alle proprietà da modificare. È possibile scegliere Generale, Audio, Controllo genitori, Visualizzazione e WinDVD 2000
 4. Selezionare le proprietà desiderate. Se non si è certi della funzione di una determinata proprietà, visualizzare la Guida in linea della scheda proprietà o consultare il glossario. È possibile modificare queste proprietà in qualsiasi momento.
 5. Scegliere nuovamente **OK** per confermare le modifiche.

Impostazione del Controllo genitori

I genitori possono impostare controlli che consentono la visualizzazione dei soli film e titoli che risultano appropriati per l'età dei figli. (In determinati casi, sono disponibili più versioni di uno stesso film, con restrizioni diverse per ciascuna versione). Per impostare restrizioni di visualizzazione per i film su WinDVD:

1. Avviare Win e visualizzare il pannello di controllo principale.
2. Fare clic sull'icona **Proprietà**. Viene visualizzata la finestra **Proprietà**.
3. Passare alle proprietà da modificare. Selezionare **Proprietà - Controllo genitori**.
4. Selezionare l'età desiderata e/o il livello appropriato. Questo sarà il livello massimo consentito. I titoli con livelli di restrizione superiori a quello selezionato non saranno visualizzabili. È possibile modificare questa impostazione in qualsiasi momento.
5. Se è stata impostata una password, specificarla e scegliere **OK**. È possibile cambiare la password in qualsiasi momento.
6. Scegliere nuovamente **OK** per confermare le modifiche. La funzionalità di controllo per i genitori adotterà le nuove impostazioni.

Espulsione di un disco

Per espellere un disco dal lettore, fare clic su  (il pulsante **Espelli**) nella finestra Video o sulla barra degli strumenti.

Come visualizzare e nascondere il lettore

È possibile scegliere se visualizzare soltanto la finestra video. Per nascondere il lettore:

1. Aprire la finestra **Proprietà**.
2. Passare alla scheda **Generale**. Disattivare (rimovendo il segno di spunta) l'opzione **Visualizza - Lettore**.
3. Il lettore viene nascosto. Riattivare l'opzione per visualizzare nuovamente il lettore. È possibile aprire la pagina delle proprietà con il menu di scelta rapida o con la barra degli strumenti presente sulla finestra video.

Attivazione della barra degli strumenti e della barra di stato

È possibile scegliere se includere una barra degli strumenti e una barra di stato nella finestra Video.

1. Aprire la finestra Proprietà.
2. Passare alla scheda Generale. Attivare **Visualizza - Barra degli strumenti** per visualizzare la barra degli strumenti nella finestra Video e **Visualizza - Barra di stato** per visualizzare la barra di stato nella finestra.
3. È possibile rimuovere la barra degli strumenti o la barra di stato dalla finestra Video disattivando l'opzione selezionata.

Visualizzazione di un video CD o di un film DVD

Inserire il titolo nell'unità DVD. WinDVD legge il formato del disco e avvia automaticamente la riproduzione.

Riproduzione di un titolo DVD interattivo

I titoli video DVD interattivi o MPEG2 non richiedono particolari operazioni. Una volta installata l'applicazione, questa attiverà i driver WinDVD per la riproduzione dei file video DVD o MPEG incorporati nell'applicazione.

Zoom avanti

1. Posizionare il cursore del mouse sull'angolo superiore sinistro dell'area che si desidera ingrandire.
2. Tenendo premuto il pulsante del mouse, trascinare il cursore sull'estremità opposta dell'area che si desidera ingrandire. Questa operazione crea un rettangolo tratteggiato, ovvero il contorno dell'area che si desidera ingrandire.
3. Rilasciare il pulsante del mouse. WinDVD inserisce automaticamente quest'area ingrandita nella finestra.

Cattura di un'immagine

WinDVD consente di catturare un'immagine durante la riproduzione di un film. Premere il tasto "P" per catturare un file con estensione BMP di un'immagine fissa o in movimento. Non è possibile utilizzare la funzionalità di cattura con le aree ingrandite e con alcune schede grafiche di compensazione movimento hardware. In caso di problemi, disattivare la compensazione movimento hardware e riprovare.

Le bitmap catturate sono memorizzate nella sottodirectory Capture della directory WinDVD. I file catturati vengono numerati in sequenza: cap001.bmp, cap002.bmp e così via.

Opzioni CD musicale

Quando si inserisce un disco karaoke o un altro CD musicale nell'unità DVD, WinDVD legge e individua automaticamente il tipo di disco. L'output audio è determinato dalle Opzioni CD musicale selezionate.

Modifica della password del controllo per i genitori

Per creare una nuova password:

1. Nella finestra Controllo genitori, fare clic su **Cambia password**.
2. Digitare la password desiderata nell'area di testo **Nuova password**.
3. Ridigitare la password nell'area di testo **Conferma password**. Digitare esattamente la stessa password in entrambe le caselle; in caso contrario la password non verrà accettata.

Per cambiare la password:

1. Nella finestra Controllo genitori, fare clic su **Cambia password**.
2. Digitare la password corrente nell'area di testo della password precedente.
3. Digitare la password desiderata nell'area di testo **Nuova password**.
4. Ridigitare la password nell'area di testo **Conferma password**. Digitare esattamente la stessa password in entrambe le caselle; in caso contrario la password non verrà accettata.

Chiusura di WinDVD



Per chiudere WinDVD:

1. Fermare la riproduzione del disco DVD nell'unità DVD.
2. Fare clic sull'icona **Chiudi**.















Controlli di WinDVD

Una volta avviato WinDVD, i controlli visualizzati sul pannello WinDVD consentono di spostarsi all'interno del titolo DVD. I controlli WinDVD hanno un aspetto simile a quelli di un lettore DVD indipendente e pertanto possono risultare familiari. Tenere presente che non tutte le opzioni sono disponibili per tutti i titoli DVD. Soltanto l'autore di un titolo può inserire funzionalità. Se una funzionalità non è disponibile per un determinato titolo, sarà visualizzata in grigio e non sarà accessibile. Segue una descrizione di ciascun componente del pannello di controllo WinDVD.

Avvio/Preferenze

-  Apre la finestra Elenco di esecuzione e consente la selezione di un ordine e di un gruppo di file specifici. Selezionare tra i formati .vob, .dat, .mpg e .ac3. Non è possibile selezionare un file mentre è in lettura un film.
-  Apre la finestra Proprietà.
-  Nell'ordine, riduce a icona, ingrandisce e chiude la finestra Video WinDVD.

Pulsanti di spostamento/esecuzione

-  Espelli.
-  Stop.
-  Avvia la riproduzione del disco.
-  Sospende la riproduzione del disco.
-  Avanza di un fotogramma, in modalità Pausa.
-  Riavvia al termine il titolo o il capitolo attivo.
-  Passa al capitolo precedente.
-  Passa al capitolo successivo.
-  Legge il disco in modalità indietro veloce.
-  Legge il disco in modalità avanti veloce.
-  Visualizzazione estesa per comandi aggiuntivi.
-  Riprende la riproduzione del video da una schermata di menu.
-  Apre la finestra di regolazione audio e video.
-  Apre la Guida in linea.

Dispositivi di scorrimento



Consente di passare all'orario specificato nel titolo.



Aumenta o riduce la luminosità dell'output video.



Aumenta o riduce l'output audio.



Barra Controllo colore 1. Regola l'intensità relativa (equilibrio) tra i colori video azzurro e giallo.



Ralenti uniforme e avanzamento rapido uniforme.



Barra Controllo colore 2. Regola l'intensità relativa (equilibrio) tra i colori video rosso e verde.



Regola volume.

Contatore



Il contatore mostra il capitolo in esecuzione e il tempo trascorso dall'inizio della riproduzione dell'intero titolo.

Frecce direzionali

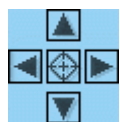

Utilizzare i pulsanti direzionali come il pulsante del mouse o il tasto Tab.

Le frecce sono (in senso orario dall'alto): Naviga su, Naviga a destra, Naviga giù, Naviga a sinistra. Centro: Seleziona o Avvia.

Mute



Se selezionata, questa funzione consente di attivare il Mute.

Tastierino numerico





Il tastierino numerico semplifica la selezione dei numeri. Il suo utilizzo è più probabile per video CD che per dischi DVD. Per specificare un valore numerico, fare clic sul tasto corrispondente del tastierino numerico, quindi sul segno di spunta verde per accettare il numero.

Voci di menu

 Visualizza tutti i menu disponibili (Principale, Audio, Lingua, Sottotitoli e così via) sul disco DVD in esecuzione, e consente la selezione di un menu.

 Apre un sottomenu contenente tutti i titoli disponibili sul DVD in esecuzione, e consente di selezionare un nuovo titolo da riprodurre.

 Apre un sottomenu che visualizza il capitolo in esecuzione. È possibile selezionare un altro capitolo da questo menu.

 Visualizza le opzioni delle tracce audio del disco DVD corrente. Se sono disponibili più tracce audio o più lingue, utilizzare il menu per selezionare quella desiderata.

 Visualizza il menu dei sottotitoli. Se sono disponibili più sottotitoli in più lingue, utilizzare il menu per selezionare quella desiderata.

 Se disponibile, consente di selezionare da un elenco l'angolo di visualizzazione.

Zoom avanti/Zoom indietro/Pan

 Esegue lo zoom nell'area del cursore. Se lo zoom è già attivo, torna alla visualizzazione normale.

 Esegue una panoramica dello schermo per modificare la visualizzazione.

Bookmarks

 WinDVD recupera automaticamente l'ultima posizione letta del DVD.

Pulsante Web

 Consente di collegarsi a Internet.

WinCinema Manager

 Consente di lanciare l'applicazione WinCinema family.

Il menu di scelta rapida

Durante la visione di un film, è possibile porre il cursore sulla finestra di visualizzazione e fare clic con il pulsante destro del mouse per visualizzare un "menu video". I comandi di questo menu corrispondono a quelli dei menu standard. Questa finestra consente inoltre di visualizzare il pannello di controllo principale di WinDVD (se è nascosto per la visualizzazione a tutto schermo o in base all'impostazione della sezione Proprietà). Il menu Video è descritto di seguito.



Esegui - Riproduce il titolo corrente o ripristina la riproduzione dopo una pausa.

Stop - Ferma la riproduzione in corso.

Pausa - Sospende la riproduzione del disco.

Avanti veloce - Riproduce il disco in modalità avanti veloce.

Indietro veloce - Riproduce il disco in modalità indietro veloce.

Capitolo precedente - Passa al capitolo precedente.

Capitolo successivo - Passa al capitolo successivo.

Ripeti - Ripete la riproduzione del disco.

Muto - Annulla l'audio del disco in esecuzione.

Espelli - Espelle il disco dall'unità.

Menu - Visualizza le selezioni disponibili sui menu.

Titolo - Visualizza informazioni sul titolo in esecuzione.

Capitolo - Visualizza le selezioni relative al capitolo.

Sottotitolo - Visualizza le selezioni relative al sottotitolo.

Angolo - Visualizza le selezioni relative all'angolo di visualizzazione.

Bookmarks - WinDVD recupera automaticamente l'ultima posizione letta del DVD.

Proprietà - Apre la finestra Proprietà.

Visualizza - Visualizza la barra degli strumenti, la barra di stato e il lettore.

Info su - Visualizza informazioni sulla versione e sul copyright.

Esci - Chiude WinDVD.

Finestra Video

Finestra principale per la visualizzazione dell'output video. Se è stato selezionato **Visualizza - Barra strumenti** nella scheda **Proprietà - Generale**, la barra degli strumenti viene visualizzata nella parte superiore della finestra di visualizzazione. Se è stato selezionato **Visualizza - Barra di stato**, la barra di stato viene visualizzata nella parte inferiore della finestra di visualizzazione.





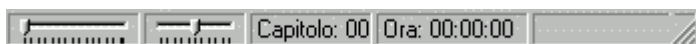

Barra di stato

Quando si visualizza un disco DVD e si seleziona **Visualizza Barra di stato** dal menu **Proprietà**, viene visualizzata la barra di stato nella parte inferiore dello schermo.

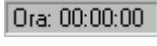

Nella barra di stato sono disponibili i seguenti controlli:

-  Passa a un orario differente nel titolo
-  Ralenti uniforme o avanzamento rapido
-  Visualizza il capitolo attivo
-  Visualizza il tempo trascorso
-  Visualizza il tipo di disco
-  Se è stato attivato il riavvio automatico, viene visualizzata la relativa icona a destra della barra di stato.

Corso intensivo di Musicmatch Jukebox

Con il programma Musicmatch Jukebox della società Musicmatch è possibile riprodurre non solo formati diversi, ma soprattutto creare da soli i propri file MP3, archivarli e masterizzarli su CD. Il programma, grazie alla sua intelligente piattaforma grafica -smaliziata-, si spiega praticamente da solo; tuttavia vorremmo presentarlo brevemente, affinché l'utente possa raggiungere velocemente all'obiettivo desiderato.

Il lettore



È possibile selezionare i file MP3 e i file media di Window semplicemente con "Drag n' Drop" nella lista di esecuzione o nel lettore, oppure tramite "File", "Apri". Per la riproduzione su PC è necessaria naturalmente una scheda audio. Guarda caso: la produce anche TerraTec!

Il registratore



Premere il tasto rosso di registrazione sul lettore per accedere al registratore. Con il registratore i CD audio per esempio vengono letti e salvati direttamente in formato MP3 sul disco fisso. Nelle opzioni del registratore è possibile impostare la qualità (velocità bit), il supporto per velocità bit variabili e altre impostazioni. Importante per gli insider: ovviamente trova applicazione l'algoritmo MP3 (originale di Fraunhofer) per garantire la migliore qualità possibile. È possibile anche annotare come file MP3 fonti di registrazione della propria scheda audio (per esempio il segnale Line-In), in tempo reale. -In "Opzioni" è possibile effettuare impostazione più precise (vedere figura in alto, il lettore).

Se si desidera convertire un CD audio in un formato MP3 procedere come segue:

Collegarsi ad Internet, se possibile, in modo che Musicmatch Jukebox abbia accesso ai CDDB (Compact Disc Database) – in questo modo il titolo, l'interprete e l'album del CD vengono salvati direttamente come targhette ID nel file MP3. Altrimenti procedere manualmente, ma

anche in questo caso è molto facile. Trascinare i file MP3 con Drag n'Drop nella lista di esecuzione del lettore. Fare clic con il tasto destro del mouse su un titolo, e apparirà un menu di contesto. Selezionare “Elabora contrassegni track” e procedere. Ora ritorniamo però al nostro CD audio.

Inserire il CD audio nel drive dei CD ROM del PC, e fermare una eventuale lettura automatica del CD. Se la richiesta di CDDB è stata positiva, dovrebbe già apparire l'interprete e i singoli nomi dei titoli. Fare clic quindi sul tasto rosso di registrazione per avviare il registratore. Selezionare il titolo da codificare : come standard sono selezionati tutti i titoli. – -Avviare il processo di lettura e codifica, facendo clic sul tasto rosso di registrazione nel registratore. Ora è necessario armarsi di pazienza o avere un PC veloce. Una volta terminato il processo di lettura e di codifica, i propri file MP3 appena sfornati si troveranno sul disco fisso. Se invece non si possiede un collegamento ad internet, come già detto prima è possibile redigere le targhette ID3 anche manualmente. Le informazioni sul soggiorno preciso dei file sono disponibili in “Opzioni” --> “Registratore” --> “Impostazioni” --> “Directory canzoni”. Ora è arrivato il momento di masterizzare, quindi passiamo al prossimo capitolo.

Dai bellezza, masterizza!

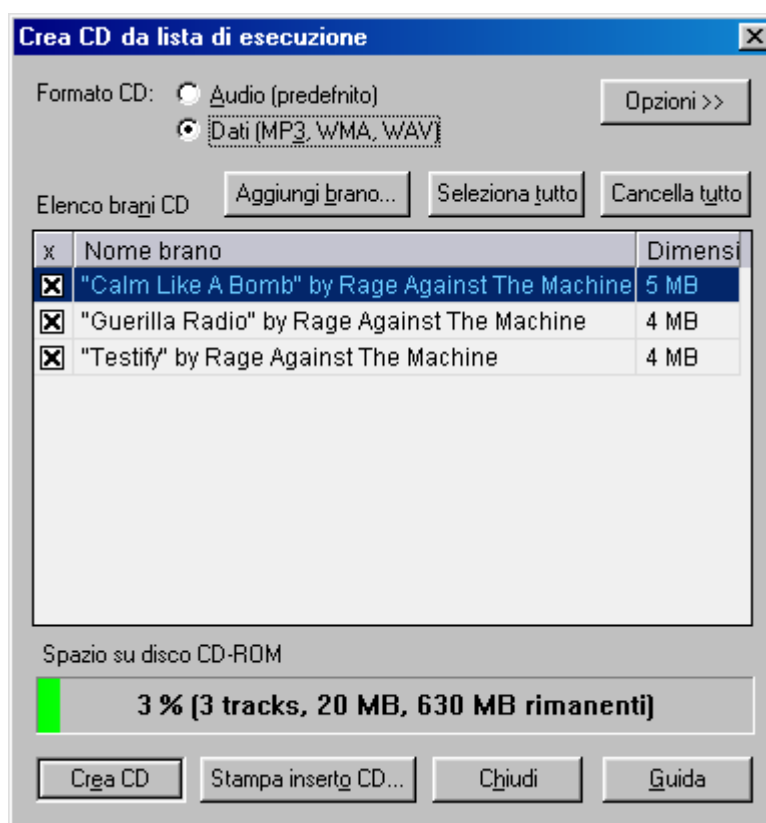

Con il programma di masterizzazione CD integrato, è possibile fissare facilmente la composizione personale in un supporto vergine. Ma non solo: indicazione chiara dello spazio libero sul supporto vergine. Nella finestra della lista di esecuzione passare alla cartelletta “file” e fare clic su “CD-R”. Fare attenzione a selezionare “Dati (MP3, WMA, WAV)”, fare clic quindi su “inserisci canzone”, spostarsi fino alla directory determinata nel capitolo precedente e fare clic infine su “Crea CD”. Tutto qua, davvero.

Gran parte dei masterizzatori sono già supportati dalla casa; per un elenco esauriente e attuale dei modelli verificati, consultare il sito Internet Musicmatch all'indirizzo <http://www.musicmatch.com/jukebox/player/cdr.cgi>.

Non solo per i cacciatori, ma anche per i collezionati



Visualizza per Album	Artista	Genere	Data/ora
Pulse 1	Pink Floyd	Classic Rock	
A Great Day For Freedom	Pink Floyd	Classic Rock	4:30
Another brick In The Wall Part 2	Pink Floyd	Classic Rock	7:07
Astronomy Domine	Pink Floyd	Classic Rock	4:20
Coming Back To Life	Pink Floyd	Classic Rock	6:56
Hey You	Pink Floyd	Classic Rock	4:39
High Hopes	Pink Floyd	Classic Rock	7:52
Keep Talking	Pink Floyd	Classic Rock	6:52
Learning To Fly	Pink Floyd	Classic Rock	5:15
Shine On you Crazy Diamond	Pink Floyd	Classic Rock	13:35
Sorrow	Pink Floyd	Classic Rock	10:49
What Do You Want From Me	Pink Floyd	Classic Rock	4:09
The Battle For Los Angeles	Rage Against The Machine	General Metal	
Calm Like A Bomb	Rage Against The Machine	General Metal	4:58
Guerilla Radio	Rage Against The Machine	General Metal	3:26
Testify	Rage Against The Machine	General Metal	3:30

Organizzare l'archivio musicale e ordinarlo in base alle varie classificazioni (per album, artista, titolo, genere o mood). All'occorrenza, aggiungere del proprio. Grazie alla funzione "Find Music", sarà facile e rapido trovare i propri "capolavori" (CTRL+F).

Sempre uguale, seppur distinto.

Un'ulteriore particolarità di questo software è data dalla possibilità di dare un nuovo aspetto alla superficie di registrazione: in merito si parla spesso di skin. Nel menu VIEW alla voce VISUALIZZAZIONI e SELEZIONA VISUALIZZAZIONI è possibile commutare tra le superfici già installate.

Per scaricare altre skin e per informazioni esaurienti in merito, è sufficiente consultare il sito in inglese di MusicMatch. L'indirizzo è (e non poteva essere più facile): <http://www.musicmatch.com>.

Emagic Logic Fun – sequenziatore

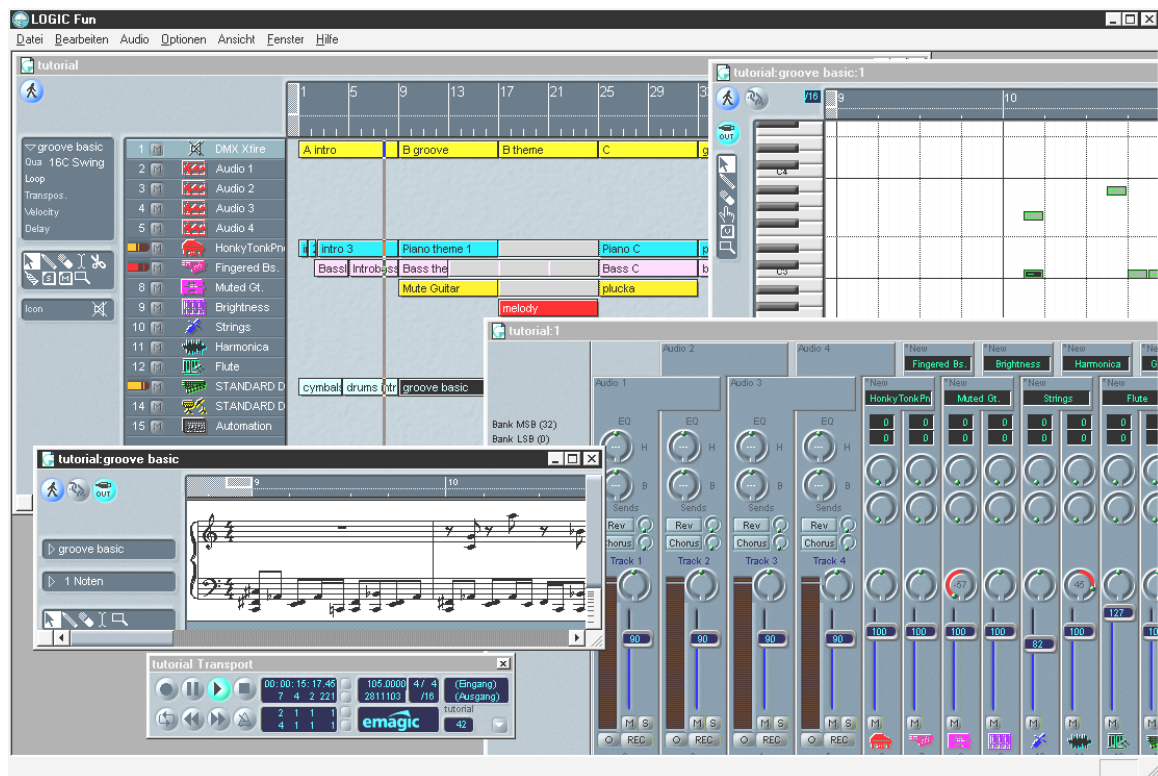

Un sequenziatore audio e MIDI rinomato di alta qualità con tutto ciò che intrattiene: dalle notazioni ad es. stampa note, varie possibilità di editing, ad un mixer ricco con effetti integrati, tutto in uno.

Ad installazione avvenuta, il gruppo di programmi Logic Fun comprende altresì una documentazione esauriente composta da file PDF, da consultare non solo in caso di domande.

Per leggere la documentazione nel formato PDF, occorre Acrobat Reader. Una versione per installazione di Acrobat Reader si trova sul CD driver DMX XFire.

Per il successo delle vostre composizioni...

Player 3D– ascoltare nella dimensione tridimensionale

Percepire il suono così come lo si sente. Il 3D Player permette di “posizionare” il sound attorno a sé. La guida del menu è in inglese, ma il funzionamento è estremamente facile.

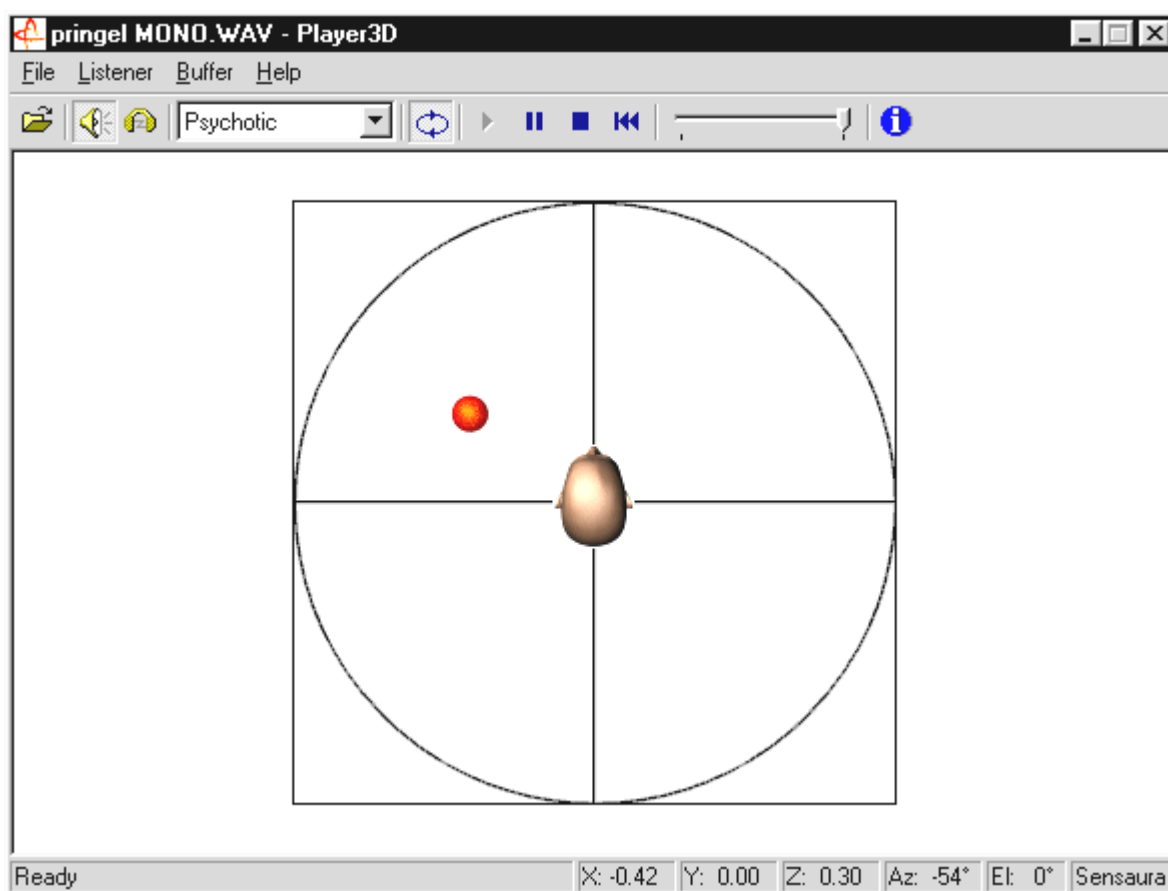

Un esempio di applicazione: mediante drag & drop si trascini un file WAV di propria scelta sul 3D Player e premere il pulsante “Play”. Ora con il menu “Listener” confrontare tra loro le proprietà 3D supportate:

Headphones: adatta il posizionamento 3D alla cuffia

Speakers: adatta il posizionamento 3D agli altoparlanti 2 e 4

Hardware 3D: Funzioni 3D tramite hardware di DMX XFire.

Software 3D: Il processore principale (host) cerca di imitare le funzioni 3D.

Stereo Pan: immagine stereo normale

MacroFX enable: attivare le funzioni MakroFX (importante: nel Pannello di controllo della XFire abbassare il volume della riproduzione WAV del 70% circa, per ottenere il massimo piacere da questa funzione.

Reverb: è qui che è possibile ascoltare vari algoritmi per simulazione spaziale: EAX 1.0, EAX 2.0, ID3L2 o anche disattivare tramite None.

Il movimento dell'oggetto sonoro nello spazio tridimensionale può essere definito con il comando “Path” del menu “Buffer”:

Horizontal Circle: descrive un movimento circolare orizzontale dell'oggetto a una distanza costante da chi ascolta. Consigliabile per la percezione della sindrome “davanti-dietro”.

Vertical Circle: descrive un movimento circolare verticale dell'oggetto a una distanza costante da chi ascolta. Consigliabile per la percezione della sindrome “sopra-sotto”.

Fly-by: l'oggetto vola provenendo da lontano, sfiora il viso dell'ascoltatore e scompare nuovamente.

Manuale: è l'ascoltatore a definire la posizione dell'oggetto servendosi del mouse.

3D Demo

Il software della SoundSystem DMX XFire 1024 comprende anche diversi demo, che illustrano le proprietà di Audio 3D della scheda:

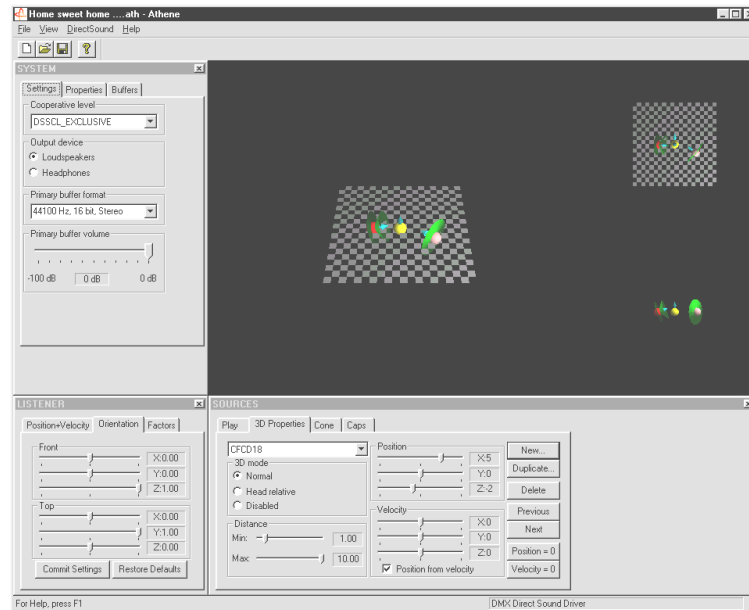

*Athene – Uno strumento per creare nuovi modi sonori
(informazioni più dettagliate si trovano nel file README del programma).*

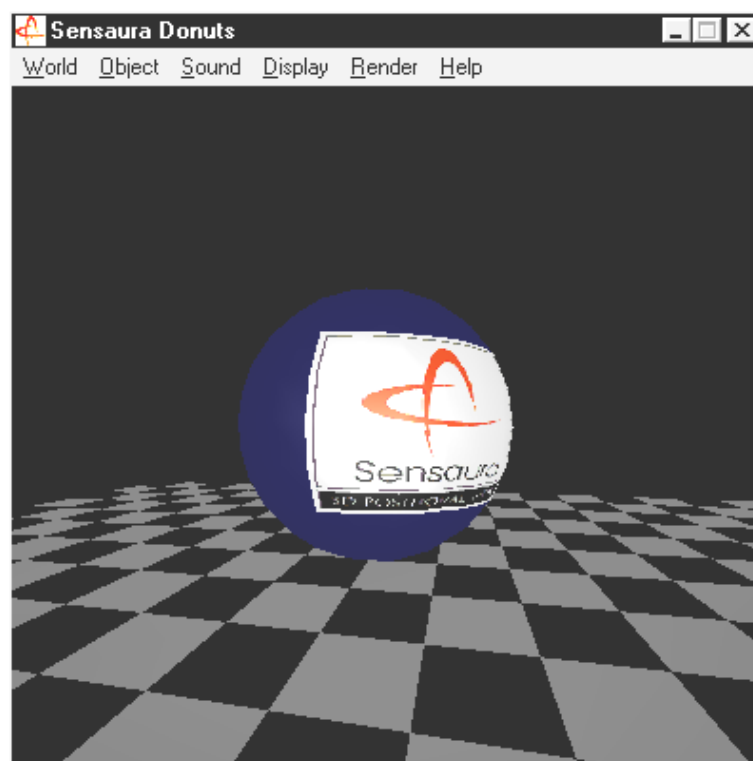

Donuts – dolci suoni in un mondo astratto 3D

Tutti questi programmi possono essere visti e ascoltati con il supporto di Sensaura Ltd.
(<http://www.sensaura.co.uk>).

La cartella **HOTSTUFF**

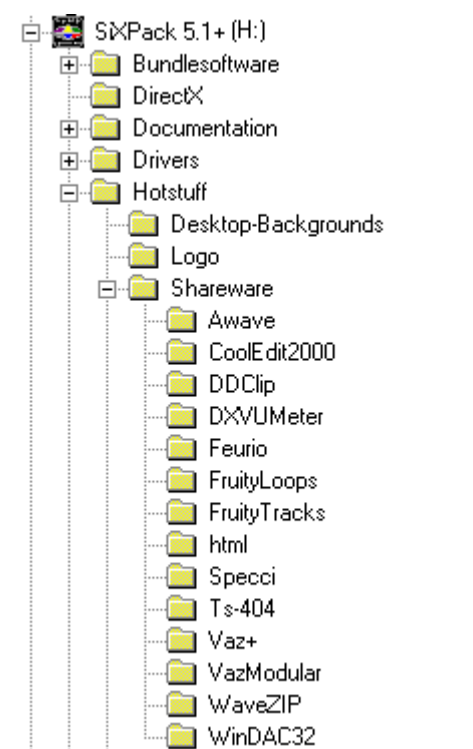

Sul CD ROM della SoundSystem SiXPack 5.1 + abbiamo raccolto inoltre un gran numero di altri programmi, tool e file. Anche qui vale la pena dare un'occhiata.

Molti dei programmi presentati sono shareware. L'utente è quindi pregato di supportare il principio del shareware e versare il compenso richiesto, se il programma sarà di suo gradimento. Grazie.

Appendice

FAQ – Domande frequenti e relative risposte

È necessario sostituire i jumper e modificare le impostazioni del commutatore prima di installare la scheda audio?

Sono possibili le seguenti impostazioni jumper:

Ponticello	Posizione		Posizione	
	A	Effetto	B	Effetto
JP1	3 - 5 4 - 6	In base a questa impostazione Line IN della scheda è attiva.	1 - 3 2 - 4	In base a questa impostazione Line IN della scheda può essere utilizzata come Headphone Out.
JP2	3 - 5 4 - 6	TTL (CD IN)	1 - 3 2 - 4	S / PDIF IN
JP3	1 - 2	DIG IN esterno attivo	2 - 3	DIG IN interno attivo

* Lo stato di trasmissione corrisponde alle posizioni A sopraccitate.

Non riesco a modificare IRQ del mio SiXPack 5.1 da Gestione periferiche.

Le schede PCI vengono configurate automaticamente tramite Bios, Plug & Play o l'ACPI del sistema operativo. Questi meccanismi non prevedono la modifica manuale dell'IRQ tramite Gestione periferiche. Se dovesse risultare necessario attribuire alla scheda un altro IRQ, esiste la possibilità di installare la scheda in un altro slot PCI o di sostituire lo slot PCI con un'altra scheda. Inoltre, alcuni BIOS offrono la possibilità di assegnare in modo fisso gli IRQ agli slot PCI. Si consiglia di consultare a riguardo il manuale della scheda madre.

La scheda audio non produce alcun suono

- Mettendo in funzione solamente una coppia di altoparlanti assicurarsi di utilizzare la prima uscita di linea (Line-Out 1).
- Verificare la connessione tra la scheda audio e gli altoparlanti.
- Sono accesi gli altoparlanti attivi o l'impianto Hifi?

-
- Controllare le posizioni del regolatore del Control Panel di SiXPack 5.1 +. Fare particolare attenzione che non sia attivato alcun commutatore di mute, il quale imposta su disattivata l'emissione di suoni.

Come posso registrare dal mio impianto Hifi?

- Collegare l'uscita di linea del proprio impianto Hifi con Line-IN della scheda audio.
- Come uscita si utilizza Record Out o Tape Play di un attacco Tape dell'amplificatore Hifi.
- Poi si deve selezionare nel Control Panel di SiXPack 5.1 alla voce "REGISTRAZIONE" LINE-IN come sorgente di registrazione.
- Richiamare ora un software di registrazione, ad es. WavelabLite in dotazione oppure il registratore audio di Windows.

L'ingresso digitale non può sincronizzarsi con l'uscita digitale dell'unità CD-ROM

- Verificare innanzitutto che il cavo in dotazione sia stato correttamente collegato all'unità CD-ROM.
- L'uscita digitale sull'unità CD-ROM emette solamente semplici informazioni audio, è perciò necessario che nell'unità si trovi un CD audio e non la raccolta MP3 che si è masterizzata.
- Come standard l'ingresso digitale di SiXPack 5.1 + tramite jumper (JP2) è impostato su livello di segnale TTL, che corrisponde al livello della maggior parte delle unità CD-ROM. Esistono però eccezioni, così che in questi casi riesce la commutazione del jumper JP2 su livello S/PDIF.
- Se anche questo non servisse, non dimenticare che l'uscita digitale dell'unità CD trasmette solo un segnale.
- Impostare il jumper JP3 su Intern (Interno).

Dall'altoparlante vengono emessi continuamente rumori di disturbo in sottofondo, cosa posso fare?

Nel progettare la scheda audio si è data particolare attenzione allo sviluppo delle migliori proprietà audio. Tuttavia, non è escluso che per determinate configurazioni del calcolatore la combinazione di schede grafiche e video, di controller di dischi fissi o parti di rete influenzino il segnale audio. In generale, l'amplificatore integrato è, in questo senso, molto ricettivo. Utilizzare altoparlanti attivi o l'impianto Hifi sull'uscita Line. Sistemare la scheda audio nel calcolatore il più possibile lontana dalle fonti di disturbo sopra citate. Impostare l'ingresso microfono su Mute nel caso non venga utilizzato.

Da quando ho collegato la scheda audio all'impianto stereo si sente un continuo ronzio basso

Il ronzio (50 Hz) deriva dalla rete di alimentazione a 220 V, viene indotto da correnti di ritorno di circuiti di commutazione. Questa condizione viene generata quando due periferiche, che sono messe a massa tramite un conduttore di protezione o altra linea (ad es. cavo dell'antenna), vengono collegate anche a un cavo audio. Il ronzio scompare quando si separa il collegamento diretto, con un particolare trasformatore di separazione che viene attivato nella linea dell'antenna (presso i rivenditori specializzati a ca. 20.000 ITL.) o con un trasformatore audio che elimina l'accoppiamento diretto dell'uscita audio (PC) e l'ingresso (amplificatore Hifi) (ad es. Conrad, cod. art. N. 31 14 05 o presso i rivenditori di Hifi da auto). Quando si estrae il cavo dell'antenna dal Receiver/Tuner (Ricevitore/Sintonizzatore) e il ronzio sparisce significa che il trasformatore di separazione particolare funziona. Se il ronzio è percepibile anche senza cavo antenna, il guasto è causato da una doppia messa a massa di protezione tramite il connettore di rete: in questo caso è utile un trasformatore di disaccoppiamento.

La porta MIDI della scheda audio è compatibile con lo standard Roland MPU-401?

La scheda audio supporta sia la modalità MIDI Sound Blaster sia quella MPU-401 UART (non la modalità SMART, fattore questo che non riduce le prestazioni, dato che la maggior parte dei programmi supporta la modalità MPU-401 UART.) La scheda audio supporta dunque direttamente i programmi che sono predisposti per la modalità MPU-401 se è impostato Wavetable.

Non riesco a percepire l'effetto MacroFX

Controllare le impostazioni nel Control Panel di SiXPack 5.1 +. MacroFX opera tra l'altro con l'aumento del volume. Se i regolatori sono stati impostati al massimo, la scheda non può aumentare ulteriormente il volume e l'effetto è appena percepibile.

I file WAV che vengono letti con SiXPack 5.1, hanno un suono distorto

Controllare le impostazioni del regolatore WAVE nel Control Panel di SiXPack 5.1 +. Se questo regolatore si trova sul tratto superiore, può verificarsi una distorsione del segnale. Una modulazione di una riproduzione WAV a 0 dB si ottiene se il regolatore è impostato a ca. il 70%.

Nessuna reazione in caso di pressione dei tasti di una tastiera collegata alla scheda audio

- In questo caso si deve verificare innanzitutto se il driver è installato per comunicare con la tastiera. Il driver responsabile della scheda si chiama 'SiXPack 5.1 + External MIDI' e dovrebbe trovarsi nel pannello di controllo sotto Sistema, in Gestione periferiche. Se non fosse così bisogna nuovamente procedere alla sua installazione.
- Se il driver è installato, deve essere selezionato come periferica di immissione MIDI nel rispettivo software del sequenziatore. Per questa procedura si consiglia di consultare il manuale del sequenziatore. Solitamente, nella maggior parte dei programmi sequenziatore si trova una voce di menu "Setup/MIDI Devices" (Impostazioni/Periferiche MIDI), ove è possibile selezionare sia l'immissione MIDI sia le periferiche d'uscita MIDI.
- Se entrambe queste condizioni vengono soddisfatte e il software non funziona premendo i tasti, cioè non si sente alcun suono, il problema è correlato con ogni probabilità al cavo di collegamento MIDI. L'esperienza ha indicato che esiste una grande varietà di cavi di collegamento MIDI che purtroppo sono tutti uguali all'esterno. In questi cavi si dovrebbe trovare un cosiddetto optoaccoppiatore che è regolato sul livello della scheda audio. Poiché questo non può essere purtroppo verificato dall'esterno, si dovrebbe sempre ricorrere al cavo MIDI del relativo produttore delle schede audio. Vista la problematica, la nostra produzione offre un cavo simile ed è possibile acquistarlo dal rivenditore.

Dove trovo nuovi driver e utility per la mia scheda audio?

Da ReActor Mailbox, al numero 02157-817924 (analogico) e 02157-817942 (ISDN) è possibile acquistare costantemente nuove versioni driver e software. Oppure alla nostra pagina Internet (<http://www.terratec.net>), dove è possibile ottenere le informazioni attuali sui nostri prodotti e sugli ultimi tool relativi alla scheda audio.

La simulazione forze di un joystick ForceFeedback collegato a SiXPack 5.1 + non funziona

Per la trasmissione ForceFeedback, solitamente, vengono ridestinate allo scopo le linee MIDI. Fare attenzione che l'interfaccia della periferica Game di SiXPack 5.1 ottenga un proprio IRQ e che si utilizzi il software più attuale del proprio joystick ForceFeedback.